

# Atlas Copco

## Oil-injected rotary screw compressors

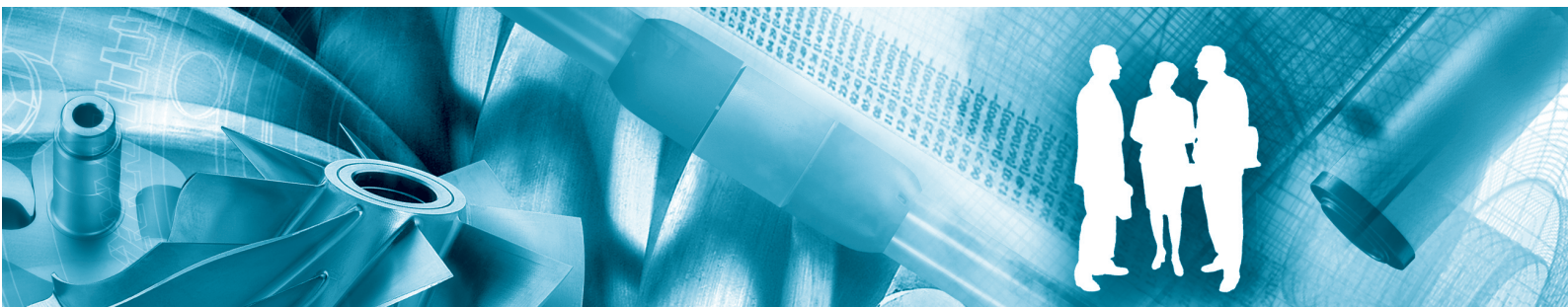

**GA 7 VSD<sup>+</sup>, GA 11 VSD<sup>+</sup>, GA 15 VSD<sup>+</sup>**

Parts list





# Atlas Copco

## Oil-injected rotary screw compressors

GA 7 VSD<sup>+</sup>, GA 11 VSD<sup>+</sup>, GA 15 VSD<sup>+</sup>

From following serial No. onwards: API 250 000

### Parts list

- Copyright, Atlas Copco Airpower n.v., Antwerp, Belgium.  
Any unauthorized use or copying of the contents or any part thereof is prohibited.  
This applies in particular to trademarks, model denominations, part numbers and drawings.
- **Use only authorized parts.** Any damage or malfunction caused by the use of unauthorized parts is not covered by Warranty or Product Liability.

2013 - 02

No. 2930 7121 50

[www.atlascopco.com](http://www.atlascopco.com)



## en - INSTRUCTIONS FOR USE

### 1 ORDERING PARTS

Always specify the part number, the name and quantity of the required items, as well as the type and serial number of the machine.

Pages marked with Service symbol -  contain parts of Service kit(s). For complete contents of the kit see chapter "1 - Service kits".

### 2 COLUMN INFORMATION

**Ref.** - Reference number: links a specific listed part to the drawing. Only parts with a reference number are shown in the drawing. Parts in the drawing without a reference number are simply there to illustrate the assembly.

**Part number** - Part number: if no part number is specified, the component is not available as a spare part. A line shown in bold is an assembly. A part of which the number is followed by a black dot is comprised in the bold printed assembly right above.

"<<< >>>" Directs to another list with the same title as the "Name".

When the part number of the specific parts is placed below the "Ref./Name" line a choice must be made upon the type/version of the machine.

**Qty** - Quantity: indicates the number of parts in connection with the corresponding reference number. „AR“ means „As required“: quantity or number to be determined.

**Name** - Part name: translations of the English names can be found in document "Glossary of part names".

**Remarks** - Extra information about the part.

A series of letters can indicate that a particular part has been certified by the specified authorized body, in accordance with the codes or rules of the list.

Measurements are given in millimeters.

## bg - ИНСТРУКЦИИ ЗА ИЗПОЛЗВАНЕ

### 1 ЗАЯВЯВАНЕ НА РЕЗЕРВНИ ЧАСТИ

Винаги указвайте номера на частта, наименованието и необходимото количество от артикула, както и модела и серийния номер на машината.

Страниците, маркирани със символ за сервиз - , съдържат части от Сервизен комплект(и). За пълното съдържание на комплекта вж. глава "1 - Service kits" (1 - Сервизни комплекти).

### 2 ЗНАЧЕНИЕ НА КОЛОНИТЕ

**Ref.** - Цифрово обозначение: връзка с чертежа за определена част от спецификацията. На чертежа са показани само детайли с цифрово обозначение. Детайлите без цифрово обозначение в чертежа са показани само за прегледност на сглобената единица.

**Part number** - Номер на частта: ако не е указан такъв, детайлт не се предлага като резервна част. Удебелена линия означава сглобена единица. Част, чийто номер е последван от черна точка, се съдържа в сглобената единица, отпечатана точно отгоре с получер шрифт.

"<<< >>>" е указател към друга спецификация със същото наименование като "Name".

Когато номерът на частта на указания детайл е разположен под реда "Ref./Name", трябва да се направи избор съобразно модела/версията на машината.

**Qty** - Количество: указва броя детайли, свързани със съответното цифрово обозначение. "Заявка" означава "По заявка": количество или бройка за доуточняване.

**Name** - Наименование на частта: преводите на английските наименования могат да бъдат намерени в документа "Речник на наименованията на частите".

**Remarks** - Допълнителна информация за частта.

Поредица от букви може да указва, че определен детайл е сертифициран от посочения упълномощен орган за съответствие с параметрите или правилата в спецификацията.

Всички стойности са дадени в милиметри.

## br - INSTRUÇÕES DE USO

### 1 ENCOMENDANDO PEÇAS

Sempre especifique o número da peça, o nome e a quantidade dos itens necessários, assim como o tipo e o número de série da máquina.

Páginas marcadas com o símbolo Serviço -  contém peças do(s) Kit(s) de serviço. Para conhecer o conteúdo completo do kit, consulte o capítulo "1 - Service kits" (1 - Kits de serviço).

### 2 INFORMAÇÕES SOBRE AS COLUNAS

**Ref.** - Número de referência: indica onde está uma peça específica listada no desenho. Somente peças com número de referência são mostradas no desenho. As peças no desenho que não têm um número de referência destinam-se simplesmente a ilustrar o conjunto.

**Part number** - Número da peça: se nenhum número de peça estiver especificado, o componente não está disponível como peça sobressalente. Uma linha mostrada em negrito é um conjunto. Uma peça cujo número seja seguido por um ponto preto faz parte do conjunto impresso em negrito imediatamente acima dela.

O símbolo "<<< >>>" direciona para outra lista com o mesmo título, como "Name" (Nome).

Quando o número de peça específico é colocado abaixo da linha "Ref./Name" (Ref. / Nome), é preciso escolher o tipo/versão da máquina.

**Qty** - Quantidade: indica o número de peças e os números de referência correspondentes. "AR" significa "As required" (Conforme solicitado): a quantidade ou o número a ser determinado.

**Name** - Nome da peça: as traduções dos nomes em inglês podem ser encontradas no documento "Glossary of part names" (Glossário de nomes de peças).

**Remarks** - Observações - Informações extras sobre a peça.

Uma série de letras pode indicar que uma determinada peça é certificada pelo órgão autorizado específico, de acordo com os códigos ou as regras da lista.

As medidas são fornecidas em milímetros.

## cs - NÁVOD K POUŽITÍ

### 1 OBJEDNÁNÍ DÍLŮ

Vždy uveďte přesné číslo dílu, název a množství požadovaných položek, a také typ a sériové číslo stroje.

Stránky označené symbolem servisu -  obsahují součásti servisní sady (servisních sad). Kompletní obsah sady naleznete v kapitole "1 - Service kits" (1, Servisní sady).

### 2 INFORMACE VE SLOUPCÍCH

**Ref.** - Referenční číslo: odkazuje díl uvedený v seznamu k místu ve výkresu. Ve výkresu jsou uvedeny pouze díly s referenčním číslem. Díly bez referenčního čísla, které jsou ve výkresu uvedeny, slouží pouze jako ilustrace.

**Part number** - Číslo dílu: pokud není uvedeno číslo dílu, component se jako náhradní díl nedodává. Řádek tučně je sestava. Díl, jehož číslo je následováno černou tečkou, je součástí sestavy, jejíž název je vtištěn tučně výše.

"<<< >>>" vede na další seznam se stejným názvem, jaký je uveden v poli „Name“ (Název dílu).

Pokud je pod řádkem „Ref./Name“ umístěno číslo dílu konkrétního dílu, musí být proveden výběr typu/verze stroje.

**Qty** - Množství: uvádí počet dílů spojených s příslušným referenčním číslem. „AR“ znamená „As required“ (podle požadavků): množství nebo číslo, které má být určeno.

**Name** - Název dílu: překlad anglického názvu lze najít v dokumentu „Rejstřík názvů dílů“.

**Remarks** - Doplnkové informace k dílu.

Série písmen může označovat, že určitý díl byl certifikován autorizovanou osobou v souladu s kódy a pravidly seznamu.

Rozměry jsou uvedeny v milimetrech.

## da - ANVENDELSESIKSTRUKTIONER

### 1 BESTILLING AF RESERVEDELE

Angiv altid reservedelsnummer, navn og antal for de dele, du ønsker, samt maskinens typebetegnelse og serienummer.

Sider markeret med servicesymbolet -  indeholder dele af service-kittet(ene). For et samlet overblik over kittets indhold, se kapitel "1 - Service kits"(1 - Service kits).

### 2 FORKLARING TIL SPALTER

**Ref.** - Referencenummer: knytter en specifik del på listen til tegningen. På tegningen vises kun reservedele, som har et referencenummer. Reservedele på tegningen, som ikke har et referencenummer, er medtaget for illustrationens skyld.

**Part number.** - Reservedelsnummer: hvis der ikke er angivet noget reservedelsnummer, fås den pågældende komponent ikke som reservedel. En linje, som vises med fed skrift, er en samling af dele. En reservedel, hvor nummeret er efterfulgt af en sort prik, er en af de dele, der indgår i samlingen af dele, som vises med fed skrift ovenover. "<<<< >>>>" henviser til en anden liste med samme titel som "Name".

Når den specifikke reservedelsnummer placeres under linjen "Ref./Name", skal du vælge type/version for maskinen.

**Qty** - Antal: angiver antallet af reservedele, der indgår i det tilsvarende referencenummer. "AR" betyder "As required" (som krævet): mængde eller antal skal bestemmes.

**Name** - Reservedelsnavn: oversættelse af de engelske navne kan findes i dokumentet "Liste over reservedelsnavne".

**Remarks** - Ekstra information om reservedelen.

En bogstavrække kan angive, at en bestemt reservedel er blevet certificeret af det pågældende godkendende organ, i henhold til standarderne på listen.

Alle mål er angivet i millimeter.

## de - BEDIENUNGSANWEISUNG

### 1 BESTELLEN VON TEILEN

Immer Teilenummer, Bezeichnung und Anzahl der erforderlichen Teile sowie Typ und Seriennummer der Maschine angeben.

Seiten mit dem Servicesymbol -  enthalten Teile von Service-Kit(s). Informationen zum vollständigen Inhalt des Kits finden Sie im Kapitel „1 - Service kits“ (1 - Service-Kits).

### 2 ERLÄUTERUNG DER SPALTEN

**Ref.** - Referenznummer: Querverweis zwischen einem aufgeführten Teil und der Zeichnung. In der Zeichnung sind nur Teile mit einer Referenznummer abgebildet. Abgebildete Teile ohne Referenznummer dienen lediglich der Darstellung der Baugruppe.

**Part number** - Teilenummer: Falls keine Teilenummer angegeben ist, ist das Bauteil nicht als Ersatzteil lieferbar. Baugruppen sind fett hervorgehoben. Wenn sich hinter einer Teilenummer ein schwarzer Punkt befindet, gehört dieses Teil zur darüber stehenden Baugruppe.

"<<<< >>>>" bedeutet, daß Sie eine andere Liste nachschlagen müssen.

Steht die Teilnummer unter der Ref./Name Zeile, so muß eine Wahl gemacht werden je nach Typ/Ausführung der Maschine.

**Qty** - Anzahl: Gib die Anzahl der Teile in Bezug auf die entsprechende Referenznummer an. „AR“ steht für „As required“ (nach Bedarf), die gewünschte Anzahl muss angegeben werden.

**Name** - Teilebezeichnung: Eine Übersetzung der englischen Bezeichnungen finden Sie im Dokument "Glossary of part names" (Glossar Teilebezeichnungen).

**Remarks** - Zusätzliche Information zu dem Teil.

Eine Buchstabenfolge weist darauf hin, dass ein bestimmtes Teil durch die angegebene zuständige Stelle gemäß den aufgeführten Normen und Richtlinien zertifiziert wurde.

Abmessungen sind in Millimetern angegeben.

## el - ΟΔΗΓΙΕΣ ΧΡΗΣΗΣ

### 1 ΠΑΡΑΓΓΕΛΙΑ ΑΝΤΑΛΛΑΚΤΙΚΩΝ

Να προσδιορίζετε πάντοτε τον κωδικό είδους, την περιγραφή και την ποσότητα των αιτούμενων ειδών καθώς, επίσης, και τον τύπο και τον αριθμό σειράς του μηχανήματος.

Οι σελίδες που επισημαίνονται με το σύμβολο Σέρβις-  περιέχουν μέρη από Πακέτα ανταλλακτικών συντήρησης. Για το πλήρες περιεχόμενο του πακέτου, ανατρέξτε στο κεφάλαιο "1 - Service kits" (1 - Πακέτα ανταλλακτικών συντήρησης).

### 2 ΠΛΗΡΟΦΟΡΙΕΣ ΓΙΑ ΤΗ ΣΥΜΠΛΗΡΩΣΗ ΤΩΝ ΣΤΗΛΩΝ

**Ref.** - Κωδικός αναφοράς: συνδέει ένα συγκεκριμένο λειτουργικό εξάρτημα του καταλόγου με το σχέδιο. Στο σχέδιο εμφανίζονται μόνο εξαρτήματα που διαθέτουν κωδικό αναφοράς. Τα εξαρτήματα του σχεδίου που δε διαθέτουν κωδικό αναφοράς απλώς εμφανίζονται για την πληρέστερη περιγραφή του συγκροτήματος.

**Part number** - Κωδικός είδους: εάν δεν προσδιορίζεται κωδικός είδους, το εξάρτημα δεν είναι διαθέσιμο ως ανταλλακτικό. Γραμμές που εμφανίζονται με έντονη γραφή αντιστοιχούν σε συγκροτήματα. Ένα εξάρτημα του οποίου ο κωδικός ακολουθείται από μαύρη τελεία περιλαμβάνεται στο αμέσως παραπάνω συγκρότημα που εμφανίζεται με έντονη γραφή.

Το "<<<< >>>>" αποτελεί αναφορά σε άλλο κατάλογο με τον τίτλο που αναγράφεται στην ένδειξη "Name".

Όταν ο κωδικός είδους του προσδιοριζόμενου εξαρτήματος βρίσκεται κάτω από τη γραμμή "Ref./Name", θα πρέπει να γίνει επιλογή του τύπου/έκδοσης του μηχανήματος.

**Qty** - Ποσότητα: υποδεικνύει το πλήθος των εξαρτημάτων που ζητούνται από τον αντίστοιχο κωδικό αναφοράς. "AR" σημαίνει "As required" (Σύμφωνα με τις απαιτήσεις): ποσότητα ή πλήθος προς προσδιορισμό.

**Name** - Περιγραφή είδους: μεταφράσεις των αγγλικών ονομασιών περιέχονται στο έντυπο "Γλωσσάριο εξαρτημάτων".

**Remarks** - Πρόσθετες πληροφορίες σχετικά με ένα ανταλλακτικό.

Η ύπαρξη μιας σειράς γραμμάτων υποδεικνύει ότι ένα συγκεκριμένο ανταλλακτικό διαθέτει έγκριση από τον αναφερόμενο εξουσιοδοτημένο φορέα, σύμφωνα με τους κώδικες ή τους κανονισμούς του καταλόγου.

Οι διαστάσεις αναφέρονται σε χιλιοστάμετρα.

## es - INSTRUCCIONES DE USO

### 1 PEDIDO DE PIEZAS

Especifique siempre la designación, el nombre y la cantidad de las piezas deseadas, así como el tipo y el número de serie de la máquina.

Las páginas marcadas con el símbolo de Servicio -  contienen piezas de kit(s) de servicio. Para el contenido completo del kit, vea el capítulo "1 - Service kits" (1 - Kits de servicio).

### 2 INFORMACIÓN DE LAS COLUMNAS

**Ref.** - Número de referencia: establece un vínculo entre una pieza específica de la lista y el dibujo. Sólo las piezas con número de referencia aparecen en el dibujo. Las piezas que aparecen sin número de referencia sólo se muestran en el dibujo para ilustrar el conjunto.

**Part number** - Designación: si no se indica ninguna designación, el componente no se encuentra disponible como pieza de repuesto. Los conjuntos aparecen con una línea en negrita. Las piezas con números seguidos por un punto negro, indican que forman parte del conjunto que aparece en negrita anteriormente.

"<<<< >>>>" dirige a otra lista con el mismo título que el "Name".

Cuando la designación de una pieza específica está situada debajo de la línea "Ref./Name" se debe elegir el tipo/version de la máquina.

**Qty** - Cantidad: indica la cantidad de piezas asociadas al número de referencia correspondiente. "AR" significa "As required" (según se requiera): debe determinarse la cantidad o el número.

**Name** - Nombre de la pieza: las traducciones de los nombres en inglés se encuentran en el documento "Glosario de nombres de piezas".

**Remarks** - Observaciones: información adicional sobre las piezas.

Una serie de letras puede indicar que una pieza específica ha sido certificada por la entidad autorizada indicada, conforme a los códigos o reglas especificados.

Las dimensiones se expresan en milímetros.

## et - KASUTUSJUHISED

### 1 OSADE TELLIMINE

Määrake alati osa number, vajalike osade nimed ja kogused, samuti masina tüüp ja seerianumber.

Hooldussümboliga tähistatud leheküljed - "🔧" sisaldavad hoolduskomplekti(-de) osi. Komplekti täieliku sisu jaoks vt peatükki "1 - Service kits" (1 - Hoolduskomplektid).

### 2 VEERUTEAVE

**Ref.** viitenumber seostab konkreetse nimistus oleva osa vastava joonisega. Joonisel on toodud ainult viitenumbriga osad. Joonisel olevad viitenumbriga osad on mõeldud ainult illustratsioonidena.

**Part number:** osa number. Kui osa number pole määratud, siis pole see komponent varuosana saadaval. Rasvane joon tähistab seadet. Osa, millele järgneb must punkt, koosneb paremal üleval rasvaselt trükitud koostisest.

„<<< >>>“ viib teise loendini, millel on samasugune pealkiri kui „Nimi“.

Kui osa number või konkreetne osa on paigutatud „Viite“/„Nime“ joone alla, tuleb valida seadme tüüp/version.

**Qty:** kogus näitab vastava viitenumbriga tähistatud osade arvu. „AR“ tähendab „As required“ (Vastavalt vajadusele); määratletakse kas kogus või number.

**Name** ehk osa nimi: ingliskeelsete nimede tõlked leiata dokumentid „Osa nimede sõnastik“.

**Remarks** – osa kohta käiv lisateave.

Tähtede seeria võib näidata, et mingi osa on vastavalt nimekirja koodidele või reeglitele volitatud organist sertifitseeritud.

Mõõtmed on millimeetrites.

## fi - KÄYTTÖOHJEET

### 1 OSIEN TILAAMINEN

Mainitse aina osan numero, haluttujen osien nimitykset ja määrät, sekä koneen malli ja valmistusnumero.

Houtosymbolilla - "🔧" merkityillä sivuilla on huoltotarvikesarjojen osia. Katso sarjan täydellinen sisältö luvusta "1 - Service kits" (1 - Huoltotarvikesarjat).

### 2 SARAKKEIDEN SELITYKSET

**Ref.** - Viitenumber: Viittaa osaan luettelossa ja piirustuksessa. Vain osat, joilla on viitenumber, näkyvät piirustuksessa. Ilman viitenumeroa piirustuksessa olevien osien tarkoituksena on vain selkeyttää kokonaisuutta.

**Part number** - Osanumber: Jos osanumeroa ei ole ilmoitettu, osaa ei ole saatavana varaosana. Lihavoituna näkyvä rivi on kokonaisuus. Osa, jonka numeroa seuraa musta piste, sisältyy lähinnä ylhäällä lihavoidulla painettuun tarvikesarjaan.

“<<< >>>” kehottaa katsomaan toista luetteloa, jonka "Name"-otsikko on sama.

Kun tietyn osan osanumero on "Ref."/"Name"-viivan alapuolella, on valittava koneen tyyppi/versio.

**Qty** - Määrä: Ilmoittaa viitenumberoon liittyvien osien määrän. "AR" tarkoittaa "As required" (tarpeen mukaan); irtotavaraa tai määrä on selvitettävä.

**Name** - Osanimi: englanninkielisten osanimien käännökset löytyvät painotuotteesta Osien nimien sanasto.

**Remarks** - Lisätietoa osasta.

Kirjainyhdistelmä voi ilmoittaa, että mainittu valtuutettu elin on hyväksynyt osan luettelon koodien tai sääntöjen mukaisesti.

Mitat on annettu millimetreinä.

## fr - INSTRUCTIONS D'UTILISATION

### 1 COMMANDE DE PIÈCES DÉTACHÉES

Précisez toujours le numéro de pièce, la désignation et la quantité de composants souhaitée, ainsi que le type et le numéro de série de la machine.

Les pages sur lesquelles figure le symbole d'entretien - "🔧" traitent de pièces comprises dans un/des kit(s) d'entretien. Pour le contenu complet du kit, voir le chapitre "1 - Service kits" (1 - Kits d'entretien).

### 2 INFORMATIONS DISPONIBLES DANS LES COLONNES

**Ref.** - Numéro de référence : se réfère à une pièce particulière dans la liste et le schéma. Seules les pièces auxquelles un numéro de référence a été attribué sont représentées sur le schéma. Les pièces sans numéro de référence sur le schéma sont simplement destinées à compléter l'illustration.

**Part number** - Numéro de pièce détachée : si aucun numéro de pièce n'est spécifié, le composant n'est pas disponible en tant que pièce détachée. Une ligne qui apparaît en gras correspond à un ensemble. Une pièce dont le numéro est suivi d'un point noir est comprise dans l'ensemble apparaissant en gras juste au-dessus.

“<<< >>>” indique à consulter une autre liste.

Si le numéro de pièce d'une pièce spécifique est placé au-dessous de la ligne de référence/nom, il faut choisir le type/version de la machine.

**Qty** - Quantité : indique le nombre de pièces avec le numéro de référence correspondant. « AR » signifie « As required » (comme requis) : il s'agit de la quantité ou du nombre à déterminer.

**Name** - Désignation de la pièce : la traduction des désignations anglaises est disponible dans le document "Glossary of part names" (Glossaire des désignations des pièces).

**Remarks** - Remarques : informations supplémentaires concernant la pièce.

Une série de lettres peut indiquer qu'une pièce spécifique a été certifiée par l'organisme autorisé mentionné, conformément aux codes et règlements de la liste.

Les dimensions sont indiquées en millimètres.

## hu - HASZNÁLATI ÚTMUTATÓ

### 1 ALKATRÉSZRENDELÉS

Mindig adja meg a cikkszámot, a kért elemek nevét és mennyiségét, valamint a készülék típusát és gyári számát.

A Szerviz - "🔧" szimbólummal jelölt oldalak a szervizkészlet(ek) egyes alkatrészeire vonatkoznak. A készlet teljes tartalmát lásd az "1 - Service kits" (1 - Szervizkészletek) fejezetben.

### 2 A TÁBLÁZAT OSZLOPAI

**Ref.** - Hivatkozási szám: a felsorolt alkatrészt a megfelelő ábrához társítja. A rajzon csak hivatkozási számmal ellátott alkatrészek láthatók. Az ábra hivatkozási szám nélküli részei csak az összeszerelés módját illusztrálják.

**Part number** - ha nincs megadva cikkszám, az adott alkatrész nem kapható pótalkatrészként. A vastag vonal szerelvényt jelez. Ha a cikkszám után fekete pont áll, az alkatrész a jobbra fent vastaggal jelölt szerelvény része.

A „<<< >>>” jel átirányít egy másik listához, amely a „Name” elemmel azonos nevű.

Ha egy adott alkatrész cikkszámát a „Ref.”/„Name” oszlopba helyezik, ki kell választani a készülék típusát/verziószámát.

**Qty** - Mennyiség: az adott hivatkozási számhoz kapcsolódó alkatrészek számát jelöli. Az „AR” jelentése „As required” (igény szerint): itt megadhatja a mennyiséget vagy a számot.

**Name** - Az alkatrész neve: az angol nyelvű elnevezések fordításai az „Alkatrészek listája” c. dokumentumban található.

**Remarks** - Az alkatrésszel kapcsolatos többletinformáció.

Egy betűsor jelzi azt, hogy az adott alkatrészt az illetékes hatóság a lista kódjainak vagy szabályainak megfelelő tanúsítvánnyal látta el.

A mérési eredmények milliméterben értendők.

## it - ISTRUZIONI PER L'USO

### 1 ORDINE DI PARTI DI RICAMBIO

Indicare sempre il numero categorico, il nome e la quantità delle parti richieste, come pure il tipo e il numero di serie della macchina.

Le pagine contrassegnate dal simbolo di assistenza - “” descrivono componenti appartenenti ai kit di manutenzione. Per informazioni sul contenuto completo del kit, consultare il capitolo “1 - Service kits” (1 - Kit di manutenzione).

### 2 INFORMAZIONI SULLE COLONNE

**Ref.** - Numero di riferimento: indica un componente specifico elencato nel disegno. Nel disegno sono presenti solo i componenti con un numero di riferimento. I componenti senza numero di riferimento sono presenti al solo scopo di illustrare il gruppo.

**Part number** - Numero categorico: se non è specificato nessun numero categorico, il componente non è disponibile come parte di ricambio. Una riga in grassetto indica un assemblaggio. Una parte il cui numero è seguito da un punto nero è compresa nell'assemblaggio stampato in grassetto in alto a destra.

“<<<<>>>>” indica di consultare un altro elenco di parti di ricambio.

Quando il numero di catalogo di una parte specifica è messo sotto la linea del riferimento/denominazione si deve fare una scelta in base al tipo/versione della macchina.

**Qty** - Quantità: indica il numero di componenti relativo al numero di riferimento. „AR“ significa „As required“ (Come richiesto): devono essere determinati la quantità o il numero.

**Name** - Nome parte: le traduzioni dei nomi inglesi dei componenti possono essere reperite nel “Glossary of part names” (Glossario dei nomi parti).

**Remarks** - Ulteriori informazioni sul componente.

Una serie di lettere possono indicare la certificazione di un componente da parte di un ente autorizzato specificato, in conformità alle normative riportate nell'elenco.

Le misure sono espresse in millimetri.

## ja - 使用方法

### 1 部品の注文

部品番号、注文するアイテムの名称および数量、機器のタイプおよびシリアル番号を必ず指定してください。

サービスマーク “” のついたページにはサービスキットの部品が記載されています。キットの内容物については、第1章「サービスキット」を参照してください。

### 2 各列の説明

**Ref.** - 参照番号: リストの部品が図のどこにあるかを示します。参照番号がある部品のみが図に示されています。参照番号がない部品はアセンブリを表現するため便宜上表記されています。

**Part number** - 部品番号: 部品番号が示されていない部品は、スペア部品としては提供されていません。太字の行はアセンブリを示します。番号の後に黒い点が付いている部品は、すぐ上にある太字のアセンブリを構成しています。

“<<<<>>>>” は、“Name” と同じタイトルの別のリストを示します。

“Ref.” または “Name” 行の下に、特定の部品の部品番号が記載されている場合は、機器のタイプ/バージョンに応じて部品を選択してください。

**Qty** - 数量: 参照番号に対応する部品の数量を示します。„AR” は「必要に応じて」を意味し、必要に応じて数量または番号を指定します。

**Name** - 部品名: 英語に対応する各言語の名称は「Glossary of part names」(部品名称対応表)に記載されています。

**Remarks** - 部品に関する追加情報です。

一連の文字列は特定の部品が指定認定団体によって承認されていることを示し、リストのコードまたは規定に準拠しています。

測定値はミリメートル単位で示されています。

## lt - NAUDOJIMO INSTRUKCIJA

### 1 DETALIŲ UŽSAKYMAS

Visada nurodykite detalės numerį, pavadinimą ir reikiamą kiekį bei įrenginio tipą ir serijos numerį.

Puslapiuose, pažymetuose techninio aptarnavimo simboliu - “”, yra aptarnavimo reikmenų rinkinio (-ių) dalių. Norėdami gauti informacijos apie visą rinkinio turinį, žr. skyrių “1 - Service kits” (1 - Aptarnavimo reikmenų rinkiniai).

### 2 INFORMACIJA STULPELYJE

**Ref.** - Nuorodos numeris: susieja sąrašė nurodytą detalę ir brėžinį. Brėžinyje pavaizduotos tik detalės, turinčios nuorodos numerį. Brėžinio detalės, neturinčios nuorodos numerio, tik iliustruoja komplektinį bloką.

**Part number** - detalės numeris: jeigu detalės numeris nenurodytas, komponento kaip atsarginės detalės įsigyti negalima. Eilutėje, kuri parodyta paryškintu šriftu, yra agregatas.

Detalė, po kurios numerio eina juodas taškas, yra įmontuota paryškintu šriftu aukščiau išspausdintame agregate.

„<<<<>>>>“ nukreipia į kitą sąrašą, kurio pavadinimas toks pat, kaip „Name“ (detalės pavadinimas).

Kai specifinės detalės numeris yra nurodytas žemiau „Ref.“ (nuoroda) / „Name“ (detalės pavadinimas) eilutės, reikia apsispręsti dėl įrenginio tipo/versijos.

**Qty** - Kiekis: naudojamas su atitinkamu nuorodos numeriu ir nurodo detalių kiekį. “AR” reiškia „As required“ (prireikus): dar nežinomas kiekis ar skaičius.

**Name** - detalės pavadinimas: anglišku pavadinimų vertimus galima rasti dokumente “Įrangos dalių terminai”.

**Remarks** - Papildoma informacija apie detalę.

Raidžių derinys gali rodyti, kad konkrečiai detalei sertifikuotą išdavė įgaliota institucija pagal sąrašo nurodymus ir taisykles.

Matmenys pateikti milimetrais.

## lv - INSTRUKCIJAS LIETOŠANAI

### 1. PASŪTĪŠANAS DETALĀS

Vienmēr norādiet nepieciešamās iekārtas detaļas numuru, nosaukumu un daudzumu, kā arī tipu un mašīnas seriālo numuru.

Lappuses, kas apzīmētas ar apkopes simbolu - "🔧" satur Apkopes komplekta(u) daļas. Pilnam komplekta satura pārskatam, skatiet nodaļu "1 - Service kits" (1 - Apkopes komplekti).

### 2. KOLONNAS INFORMĀCIJA

**Ats.** - Inventāra numurs: savieno atbilstošās saraksta daļas ar attēlu. Tikai detaļas ar inventāra numuru ir parādītas attēlā. Detaļas attēlā bez inventāra numura ir montāžai, vienkārši paskaidrotas attēlā.

**Part number** – detaļas numurs: ja nav norādīts detaļas numurs, komponents nav pieejams kā rezerves detaļa. Treknrakstā parādītā līnija ir montāža. Detaļa, aiz kuras numura seko melns punkts, ir ietverta tieši augšpusē treknrakstā drukātajā montāžā.

"<<< >>>" novirza uz citu sarakstu, kuram ir tāds pats nosaukums kā "Nosaukums".

Kad kādas noteiktas detaļas numurs ir novietots zem līnijas "Ats."/"Nosaukums" ir jāizvēlas iekārtas veids/versija.

**Qty** – daudzums: norāda detaļas daudzumu savienojumā ar attiecīgo inventāra numuru. "AR" nozīmē "As required" (pēc vajadzības): daudzums vai numurs, kuru jānosaka.

**Name** – detaļas nosaukums: angļu nosaukumu tulkojumus var atrast dokumentā "Detaļu nosaukumu vārdnīca".

**Remarks** – speciāla informācija par detaļu.

Burtu rindiņa, saskaņā ar saraksta noteikumiem un kodiem, var norādīt, ka šo detaļu ir sertificējusi autorizēta organizācija.

Izmēri ir norādīti milimetros.

## nl - INSTRUCTIES VOOR HET GEBRUIK

### 1 BESTELLEN VAN ONDERDELEN

Vermeld altijd het onderdeelnummer, de benaming en de hoeveelheid van de gewenste onderdelen, alsmede het type en het serienummer van de machine.

Pagina's gemarkeerd met het servicesymbool - "🔧" bevatten onderdelen uit servicekits. Voor de complete inhoud van de kit, zie paragraaf "1 - Service kits" (1 - Servicekits).

### 2 KOLOM INFORMATIE

**Ref.** - Referentienummer: koppelt een specifiek onderdeel in de lijst aan de desbetreffende tekening. Alleen onderdelen met een referentienummer zijn in de tekening afgebeeld.

Onderdelen zonder referentienummer die op de tekening voorkomen, worden slechts getoond om het samenstel te illustreren.

**Part number** - Onderdeelnummer: indien geen onderdeelnummer is aangegeven, is de betreffende component niet als reserveonderdeel verkrijgbaar. Een regel in een vet lettertype is een samenstel. Een onderdeel waarvan het nummer gevolgd wordt door een zwart rondje, maakt deel uit van het vet afgedrukte samenstel direct erboven.

"<<< >>>" verwijst naar een andere lijst met dezelfde titel als de "Name" (benaming).

Als het onderdeelnummer van het desbetreffende onderdeel onder de regel "Ref."/"Name" (Ref./Benaming) staat vermeld, moet er een keuze met betrekking tot het machinetype en de machineversie worden gemaakt.

**Qty** - Aantal: geeft het aantal onderdelen aan in samenhang met het overeenkomstige referentienummer. "AR" betekent "As required" (benodigde hoeveelheid): de hoeveelheid of het aantal moet nader worden bepaald.

**Name** - Naam van het onderdeel: vertalingen van de Engelse benamingen zijn te vinden in het document "Glossary of part names" (Woordenlijst van onderdelen).

**Remarks** - Extra informatie over het onderdeel.

Een reeks letters kan aangeven dat een bepaald onderdeel gecertificeerd is door het opgegeven bevoegde orgaan, in overeenstemming met de codes of voorschriften in de lijst.

Afmetingen zijn in millimeters vermeld.

## no - BRUKSANVISNING

### 1 BESTILLING AV DELER

Angi alltid delenummeret, navnet og antallet deler samt type- og serienummeret for maskinen.

Sidene som er merket med Service-symbolet - "🔧", omtaler deler av servicesettene. Du finner informasjon om hele innholdet i settet i kapittel "1 - Service kits" (1 - Servicesett).

### 2 FORKLARING TIL KOLONNENE

**Ref.** – Referansenummer: knytter en bestemt del i listen til tegningen. Deler uten referansenummer vises ikke på tegningen. Delene på tegningen som ikke har referansenummer, er tatt med for å illustrere monteringen.

**Part number** – Delenummer: Hvis det ikke er angitt noe delenummer, kan ikke delen bestilles som reservedel. En fet linje er en montering. En del som har et nummer som er et-terfulgt av en svart prikk, er omfattet i monteringen med fet skrift ovenfor.

"<<< >>>" henviser til en annen liste som heter det samme som "Navn".

Når delenummeret til en bestemt del plasseres under linjen "Ref."/"Name" må man velge hva slags type/versjon maskinen er.

**Qty** – Antall: angir hvor mange deler som er knyttet til referansenummeret. "AR" står for "As required" ("etter behov"): Antall eller nummer må spesifiseres.

**Name** – Delenavn: Oversettelsene av de engelske navnene finner du i dokumentet Ordliste med delnavn.

**Remarks** – Anmerkninger: tilleggsinformasjon om delene.

Bokstaver kan indikere at en bestemt del er sertifisert i henhold til det autoriserte organet som er angitt, i samsvar med kodene eller reglene for listen.

Mål er angitt i millimeter.

## pl - INSTRUKCJA UŻYTKOWANIA

### 1 ZAMAWIANIE CZĘŚCI

Zawsze podawać numer części, nazwę i ilość potrzebnych elementów, a także typ i numer seryjny urządzenia.

Strony oznaczone symbolem - "🔧" zawierają części zestawów serwisowych. Pełną zawartość zestawów można znaleźć w rozdziale "1 - Service kits" (1 - Zestawy serwisowe).

### 2 OBJAŚNIENIA KOLUMN

**Ref.** - Numer referencyjny: łączy konkretną część z listy ze schematem. Na schemacie prezentowane są wyłącznie części posiadające numer referencyjny. Części na schemacie nie mające numeru referencyjnego umieszczono w celu zilustrowania montażu.

**Part number** - Numer części: jeśli nie podano numeru części, dany element nie jest dostępny jako część zapasowa. Tekst wytłuszczony oznacza zespół. Część, po numerze której występuje czarna kropka, wchodzi w skład wytłuszczonego zespołu wskazanego powyżej po prawej stronie.

„<<< >>>” służą do przechodzenia do innej listy o tym samym tytule, co w kolumnie „Name” (Nazwa).

Jeśli numer dla konkretnej części jest umieszczony poniżej wiersza „Ref.”/„Name”, należy wybrać typ/wersję maszyny.

**Qty** - Ilość: oznacza liczbę części w odniesieniu do odpowiadającego im numeru referencyjnego. „AR” oznacza „As required” (Wg zapotrzebowania): ilość zostanie uzgodniona.

**Name** - Nazwa części: tłumaczenie nazw angielskich można znaleźć w dokumencie „Glossary of part names” (Słownik części).

**Remarks** - Informacje dodatkowe o danej części.

Ciąg liter może informować, że dana część uzyskała certyfikat określonej, upoważnionej organizacji, zgodnie z kodami lub zasadami z listy.

Wymiary zostały podane w milimetrach.

## pt - INSTRUÇÕES PARA UTILIZAÇÃO

### 1 ENCOMENDA DE PEÇAS

Especificar sempre a referência da peça, o nome e a quantidade de itens necessários, bem como o tipo e o número de série da máquina.

Páginas marcadas com o símbolo de assistência -  contêm peças de kits de assistência. Para ver todos os conteúdos do kit consultar o capítulo "1 - Service kits" (1 - Kits de assistência).

### 2 INFORMAÇÃO SOBRE AS COLUNAS

**Ref.** - Número de referência: estabelece a ligação entre uma peça específica listada e o desenho. No desenho, apenas são mostradas peças com um número de referência. As peças mostradas no desenho que não apresentem um número de referência servem apenas para ilustrar o conjunto.

**Part number** - Referência da peça: se não for indicada a referência da peça, o componente não está disponível como peça sobresselente. Uma linha em negrito representa um conjunto. Uma peça cujo número esteja seguido de um ponto preto está incluída no conjunto impresso em negrito, imediatamente acima.

"<<< >>>" conduz a outra lista com o mesmo título de "Name".

Quando a referência da peça específica se encontra por baixo da linha "Ref./"Name", é preciso escolher o tipo/versão da máquina.

**Qty** - Quantidade: indica o número de peças relacionadas com o número de referência correspondente. "AR" significa "As required" (consoante requerido): quantidade ou número a determinar.

**Name** - Nome da peça: é possível encontrar traduções dos nomes ingleses das peças no documento "Glossário de designações de peças".

**Remarks** - Informação extra sobre a peça.

Uma série de letras pode indicar que uma determinada peça foi certificada pela entidade autorizada referida, de acordo com os códigos ou as normas da lista.

As medidas são indicadas em milímetros.

## ro - INSTRUCȚIUNI DE UTILIZARE

### 1 COMANDAREA PIESELOR

Specificați întotdeauna numărul de reper, numele și cantitatea articolelor necesare și tipul și numărul de serie ale mașinii.

Paginile marcate cu simbolul Service -  conțin componente din kituri de service. Pentru conținutul complet al acestui kit consultați capitolul "1 - Service kits" (1 - Kituri de service).

### 2 INFORMAȚIILE DIN COLOANE

**Ref.** - Numărul de referință: corelează piesa respectivă din listă cu desenul. În desen sunt prezentate numai piesele care au numere de referință. Piesele din desen care nu au niciun număr de referință se află acolo numai pentru a ilustra ansamblul.

**Part number** - Număr de reper: dacă nu este specificat niciun număr de reper, componenta nu este disponibilă ca piesă de schimb. O linie îngroșată reprezintă un ansamblu. Un reper al cărui număr este urmat de un punct negru este cuprins în ansamblul tipărit îngroșat de deasupra sa.

"<<< >>>" direcționează către o altă listă care are titlul identic cu "Nume".

Când numărul de reper al piesei respective este plasat sub linia "Referință"/"Nume", este obligatorie selectarea unui tip sau a unei versiuni a mașinii.

**Qty** - cantitate: indică numărul de piese corespunzătoare numărului de referință respectiv. "AR" înseamnă "Conform necesar": cantitate sau număr care urmează a fi determinat.

**Name** - Nume reper: traducerea numelor englezești pot fi găsite în documentul "Glosar de nume de repere".

**Remarks** - Informații suplimentare despre piese.

O serie de litere poate indica faptul că o anumită piesă a fost certificată de organismul de autorizare specificat, în conformitate cu regulile sau codurile listei.

Dimensiunile sunt date în milimetri.

## ru - Правила пользования

### 1 ЗАКАЗ ДЕТАЛЕЙ

Всегда указывайте номер по каталогу, наименование и количество требуемых позиций, а также тип и серийный номер машины. Страницы, помеченные символом Service - , содержат информацию о сервисном(ых) наборе(ах). Полное содержание сервисного набора приведено в главе "1 - Service kits" (1 - Сервисные наборы).

### 2 ИНФОРМАЦИЯ О СТОЛБЦЕ

**Ref.** - Справочный номер: связывает деталь, указанную в списке, с чертежом. На чертеже показаны только детали, имеющие справочные номера. Детали на чертеже без справочных номеров показаны только для иллюстрации сборки.

**Partnumber** - Каталогный номер: если каталожный номер не указан, то данный компонент нельзя заказать как запчасть. Жирным шрифтом показаны сборочные единицы. Деталь, после номера которой следует черная точка, входит в состав сборочной единицы, набранной жирным шрифтом непосредственно над ней. Кавычки "<<< >>>" ссылаются на другой список того же наименования, что и "Name" (Наименование детали).

Если каталожный номер находится под линией "Ref./"Name", это означает, что необходимо сделать выбор в соответствии с типом/исполнением машины.

**Qty** - Количество: указывает количество деталей в соответствии с их справочным номером. "AR" означает "As required" (По требованию): количество или номер необходимо определить.

**Name** - Наименование детали: перевод английских наименований находится в "Glossary of Part Names" (Словаре наименований деталей).

**Remarks** - Примечания - дополнительная информация о детали. Ряд букв может означать, что конкретная деталь сертифицирована указанным уполномоченным лицом, в соответствии с кодами или правилами в перечне. Размеры даны в миллиметрах.

## sk - NÁVOD NA POUŽITIE

### 1 OBJEDNÁVANIE SÚČASTÍ

Vždy zadajte číslo súčasti, názov a množstvo požadovaných položiek a takisto typ a výrobné číslo zariadenia.

Strany označené servisným symbolom -  obsahujú časti servisnej súpravy/servisných súprav. Úplný zoznam príslušnej súpravy nájdete v kapitole "1 - Service kits" (1 - Servisné súpravy).

### 2 INFORMÁCIE V STĹPCOCH

**Ref.** - Referenčné číslo: slúži na prepojenie konkrétnej uvedenej súčasti k príslušnému výkresu. Na výkrese sú zobrazené len súčasti s referenčným číslom. Súčasti bez referenčného čísla na výkrese slúžia len na ilustráciu montážnej skupiny.

**Part number** - Číslo súčasti: ak nie je určené žiadne číslo súčasti, daný komponent nie je k dispozícii ako náhradná súčiastka. Riadok uvedený tučným písmom predstavuje montážnu skupinu. Súčasť, za ktorej číslom nasleduje čierna bodka, je zahnutá vo vyššie uvedenej hrube vytlačenej zostave vpravo.

„<<< >>>“ smeruje na ďalší zoznam s rovnakým názvom ako v položke „Name“.

Keď sa číslo určitej súčasti nachádza pod riadkom „Ref./"Name“, je potrebné vybrať typ/verziu zariadenia.

**Qty** - Množstvo: označuje počet súčastí vzhľadom na príslušné referenčné číslo. Skratka „AR“ znamená „As required“ (podľa potreby): množstvo alebo číslo bude stanovené.

**Name** - Názov súčastky: preklady anglických názvov môžete nájsť v dokumente „Register názvov súčastí“.

**Remarks** - Ďalšie informácie o danej súčasti.

Postupnosť písmen môže určovať, že určitá súčasť bola certifikovaná stanovenou oprávnenou inštitúciou podľa kódov alebo pravidiel v danom zozname.

Rozmery sú uvedené v milimetroch.

## sl - NAVODILA ZA UPORABO

### 1 NAROČANJE DELOV

Vedno navedite številko dela, ime in količino zahtevanih predmetov ter tip in serijsko številko stroja.

Strani, označene s simbolom za servis "🔧", vsebujejo dele servisnih kompletov. Za celotno vsebino kompleta si oglejte poglavje "1 - Service kits" (1 - Servisni kompleti).

### 2 INFORMACIJE O STOLPCU

**Ref.** - Referenčna številka: povezuje določen navedeni del z risbo. Na risbi so prikazani samo deli z referenčno številko. Deli na risbi, ki nimajo referenčne številke, so namenjeni samo prikazu sklopa.

**Part number** - Številka dela: če številka dela ni navedena, komponenta ni na voljo kot rezervni del. Vrstica z odebeljenim tiskom predstavlja sklop. Del, katerega številki sledi črna pika, spada v sklop, natisnjen z odebeljenim tiskom neposredno nad njim.

"<<< >>>" vas usmeri na drug seznam z enakim nazivom kot "Name (Ime)".

Če je pod vrstico "Ref."/"Name" navedena številka dela za določeni del, mora izbrati temeljiti na tipu/različici stroja.

**Qty** - Količina: določa število delov v povezavi z ustrežno referenčno številko. "AR" pomeni "As required" (kot je zahtevano): količina ali število za določitev.

**Name** - Ime dela: prevodi angleških imen se nahajajo v dokumentu "Pojmovnik z imeni delov".

**Remarks** - Dodatne informacije o delu.

Zaporedje črk lahko pomeni, da je bil določen del certificiran s strani navedenega pooblaščenega organa, v skladu z zakoni ali pravili seznama.

Mere so podane v milimetrih.

## sv - INSTRUKTIONER FÖR ANVÄNDNING

### 1 BESTÄLLA DELAR

Ange alltid reservdelsnummer, namn och antal delar som önskas, samt typbeteckning och tillverkningsnummer på maskinen.

Sidor markerade med servicesymbolen - "🔧" innehåller delar av servicesatser. Hela innehållet i satsen redovisas i kapitlet "1 - Service kits" (1 - Servicesatser).

### 2 SPALTINFORMATION

**Ref.** - Referensnummer: kopplar ihop en viss reservdel i förteckningen med ritningen. Endast reservdelar med referensnummer visas i ritningen. Reservdelar som saknar referensnummer i ritningen finns med för att illustrera själva monteringen.

**Part number** - Reservdelsnummer: om reservdelsnummer saknas finns komponenten inte som reservdel. Monteringsanvisningar visas med fet stil. En reservdel vars nummer följs av en svart punkt finns med i den fetstilta monteringsanvisningen direkt ovanför.

"<<< >>>" hänvisar till en annan lista med samma titel som "namnet".

När reservdelsnumret för den specifika delen är placerad nedanför "Ref."/"Namn"-raden måste ett val göras utifrån maskinens typ/version.

**Qty** - Antal: anger hur många delar som är kopplade till motsvarande referensnummer. "AR" betyder "As required" (som erfordras): antal eller nummer bestäms senare.

**Name** - Reservdelsbeteckningar: översättningar av de engelska beteckningarna återfinns i dokumentet "Glossary of part names" (Ordlista med reservdelsbeteckningar).

**Remarks** - Extrainformation om reservdelen.

En uppsättning bokstäver kan ange att en viss reservdel har certifierats av det befulmäktigade organet, enligt koderna eller reglerna i förteckningen.

Mått anges i millimeter.

## tr - KULLANIM TALİMATLARI

### 1 PARÇA SİPARİŞİ

Gerekli öğelerin parça numaraları, ad ve miktarının yanı sıra makinenin tip ve seri numarasını da mutlaka belirtin.

Servis simgesi - "🔧" taşıyan sayfalarda Servis kiti (kitleri) parçaları bulunmaktadır. Kitle ilgili tüm bilgilere ulaşmak için "1 - Service kits" (1 - Servis kitleri) bölümüne başvurun.

### 2 KOLON BİLGİLERİ

**Ref.** - Referans numarası: özel olarak listelenmiş bir parça için çizimden bağlantı sağlar. Sadece referans numarası olan parçalar çizimde gösterilir. Çizimde referans numarası bulunmayan parçalar sadece montaj işlemlerini göstermek için verilmiştir.

**Part number** - Parça numarası: parça numarası belirtilmemişse, bileşen yedek parça olarak bulunmamaktadır. Koyu harflerle gösterilen satır montajdır. Numarasından sonra siyah bir nokta gelen parça, yukarıda koyu harflerle basılmış montaja dahildir.

"<<< >>>", "Name" (Ad) ile aynı başlıkta bir başka listeye yönlendirir.

Belirli bir parçanın parça numarası "Ref."/"Name" (Ref./Ad) satırının altına yerleştirildiğinde, makine tipi/modeli konusunda seçim yapılmalıdır.

**Qty** - Miktar: uygun referans numarasıyla bağlantılı olarak parça sayısını gösterir. "AR", "As required" (Gerektiği gibi) anlamına gelmektedir: belirlenecek olan miktar veya sayı.

**Name** - Parça adı: İngilizce adların çevirileri, "Parça adları sözlüğü"nde bulunabilir.

**Remarks** - Açıklamalar: Parça hakkında ek bilgiler.

Bir dizi harf, belirli bir parçanın yasalara veya liste kurallarına uygun olarak özel yetkili bir makam tarafından sertifikalandırıldığını gösterebilir.

Ölçümler milimetre cinsinden verilmiştir.

## zh - 使用说明

### 1 订购零件

订购零件时必需指定零件号、零件名称、零件数量以及机器的类型和系列号。

在标有维修标记 "🔧" 的页面上有维修组件的部分内容。该组件的完整内容请参见章节 "1 - 维修组件" "1 - Service kits"。

### 2 每列内容的说明

**Ref.** - 图示编号：将零件清单中列出的零件与示意图中的该零件相关联。零件清单中仅显示有图示编号的零件。示意图中没有标注图示编号的零件仅用来在图中帮助示意。

**Part number** - 零件号：如果某项没有零件号，则该项不可作为零备件供应。以粗体印刷的零件号表示这是一个装置。编号后面有一个黑点的零件包含在其上面以粗体印刷的装置中。

"<<< >>>" 表示该装置的零件清单在手册中以同一名称另外分章单列。

如果指定的零件号位于 "Ref." (图示编号) "Name" (零件名称) 列上，则订购零件时必须指明机器的类型/版本。

**Qty** - 数量：显示相应的图示编号的零件个数。"AR" 表示 "As required"：即根据需要确定数量。

**Name** - 零件名称：在文件 "零件名称对照表" 中可以找到对应的英文名称。

**Remarks** - 零件的附注。

一连串的字母表示某一特定零件依照标准或规定的要求已获得指定授权机构的认证。



## Table of contents

1	Service kits .....	15
2	Drive arrangement.....	17
3	Air system - Air inlet.....	19
4	Air system - Air receiver .....	21
5	Air flow - Cooling system.....	23
6	Air outlet - Pack - 380V, 400V, 460V .....	25
7	Air outlet - Pack - 200V, 230V, 500V, 575V .....	27
8	Air outlet - Full Feature - 380V, 400V, 460V .....	29
9	Air outlet - Full Feature - 400V+N .....	31
10	Air outlet - Full Feature - 200V, 230V, 500V, 575V .....	33
11	Air system - Full Feature - Air dryer.....	37
12	Air system - Full Feature - Air dryer - Cubicle .....	41
13	Cubicle .....	43
14	Bodywork - Pack .....	47
15	Bodywork - Pack Trafo and Full Feature .....	49



**1**

No drawing

## Service kits 1)

1

Ref.	Part number	Qty	Name	Remarks
		1	<b>Oil</b>	
	2901 0245 01		Roto-Inject Fluid - 5 litres	
	2901 0522 00		Roto-Inject Fluid - 20 litres	
	2901 2006 10	1	<b>Filter/Separation kit</b>	
	1613 8720 00	• 1	Air filter element	
	1625 4261 00	• 1	Oil filter	
	2202 9294 00	• 1	Oil separator	
	0663 2105 90	• 1	O-ring	
	0686 3718 14	• 1	Plug	
	9828 5100 23	• 1	Instruction	
	2901 2006 11	1	<b>Non return valve kit</b>	
	0663 7116 00	• 1	O-ring	
	0663 7119 00	• 1	O-ring	
	0823 0050 09	• 1	Non return valve	
	0663 9804 00	• 1	O-ring	
	0070 6002 68	• 1	Tube	
	9828 5100 24	• 1	Instruction	
	2901 2006 12	1	<b>Cubicle ventilation kit</b>	
	1089 9556 61	• 2	Filter	
	9828 5100 27	• 1	Instruction	
	1624 2950 80	1	<b>Drain 115V 50/60Hz</b>	For Pack
	1624 9049 80	1	<b>Drain 230V 50/60Hz</b>	For Full Feature
	2901 1095 00	1	<b>Minimum Pressure Valve/Thermostat kit</b>	
	2901 2006 13	1	<b>Preventive maintenance kit</b>	
			Pack	
	2901 2006 10	• 1	Filter/Separation kit	
	2901 2006 11	• 1	Non return valve kit	
	2901 2006 12	• 1	Cubicle ventilation kit	
	1624 2950 80	• 1	Drain 115V 50/60Hz	
	2901 1095 00	• 1	Minimum Pressure Valve/Thermostat kit	
	2901 2006 14	1	<b>Preventive maintenance kit</b>	
			Full Feature	
	2901 2006 10	• 1	Filter/Separation kit	
	2901 2006 11	• 1	Non return valve kit	
	2901 2006 12	• 1	Cubicle ventilation kit	
	1624 9049 80	• 1	Drain 230V 50/60Hz	
	2901 1095 00	• 1	Minimum Pressure Valve/Thermostat kit	

- 1) Due to updates, the content of the kits can deviate from the specified content, as mentioned above.

2

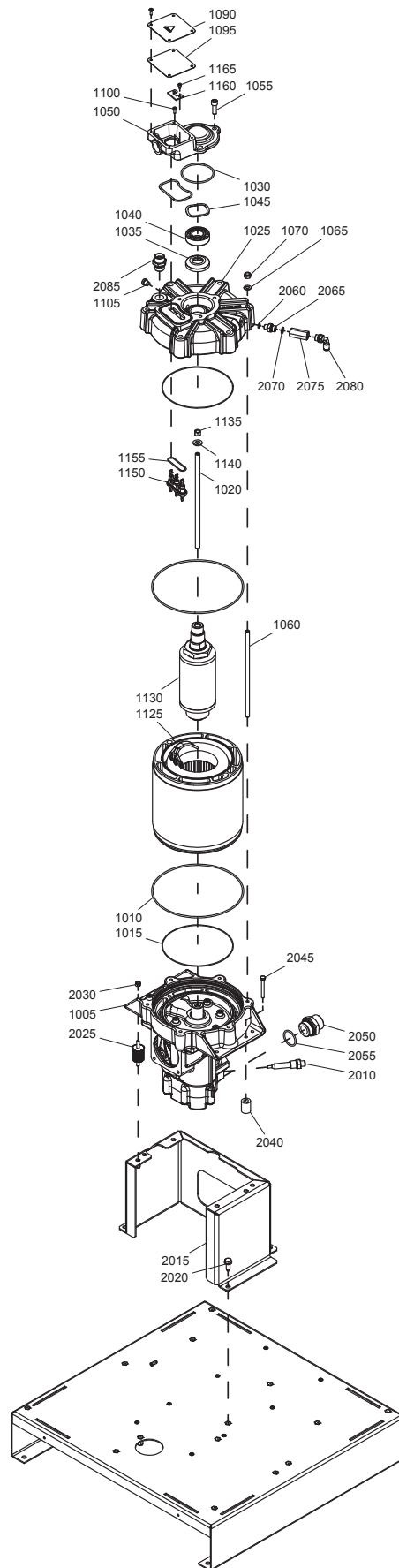

9820 6059 87-01ed00

## Drive arrangement

2

Ref.	Part number	Qty	Name	Remarks
1005	1616 7707 80	1	Element	1)
1010	0663 2109 49	2	O-ring	1) 2)
1015	0663 2116 42	2	O-ring	1) 2)
1020	1625 4207 01	1	Stud	1)
1025	1625 4204 01	1	Housing	1)
1030	0663 2105 97	2	O-ring	1) 2)
1035	1625 4206 00	1	Seal labyrinth	1)
1040	0502 1100 08	1	Bearing ball	1) 2)
1045	0517 5500 10	1	Washer	1) 2)
1050	1625 4205 00	1	Bearing housing	1)
1055	0211 1325 03	3	Cap screw	1)
1060	1625 4257 00	6	Stud	1)
1065	0301 2335 00	6	Washer	1)
1070	0291 1110 00	6	Lock nut	1) 2)
1090	1625 4209 00	1	Protection cover	1)
1095	1625 4209 10	1	Gasket	1) 2)
1100	0211 1170 03	1	Socket screw	1)
1105	0686 3718 14	1	Plug	
1125		1	Stator	1)
	1625 4203 83		GA 7 VSD <sup>+</sup>	
	1625 4203 82		GA 11 VSD <sup>+</sup>	
	1625 4203 81		GA 15 VSD <sup>+</sup>	
1130	1625 4201 80	1	Rotor	1)
1135	0261 1091 47	1	Nut	1)
1140	0300 0274 38	1	Plain washer	1)
1150	1625 4208 20	1	Connector	1)
1155	0663 2101 01	1	O-ring	1)
1160	1625 4208 25	1	Lock plate	1)
1165	0211 1103 92	2	Cap screw	1)
2010	1089 0574 15	1	Temperature sensor	
2015	1625 4226 00	1	Support	1)
2020	0147 1963 08	4	Hexagon bolt	
2025	0392 1100 63	4	Anti vibration pad	1)
2030	0291 1128 15	4	Lock nut	1)
2040	1622 0011 00	2	Spacer	1)
2045	0147 1254 03	2	Hexagon bolt	1)
2050	0571 0036 67	1	Nipple	
2055	0663 3130 00	1	O-ring	
2060	0663 7116 00	1	O-ring	
2065	1625 4810 00	1	Nozzle	
2070	0663 7119 00	1	O-ring	
2075	0823 0050 09	1	Non return valve	
2080	0583 8121 00	1	Elbow	
2085	0580 0015 40	1	Nipple	

1) These items can be ordered as an assembly:

For GA 7 VSD<sup>+</sup> : 8092 3720 62

For GA 11 VSD<sup>+</sup> : 8092 3720 70

For GA 15 VSD<sup>+</sup> : 8092 3720 88

Due to updates, the content of the assembly can deviate from the specified content, as mentioned above.

2) These items can be ordered as „Motor O-ring kit 2901 2006 16“.

Due to updates, the content of the kit can deviate from the specified content, as mentioned above.

3

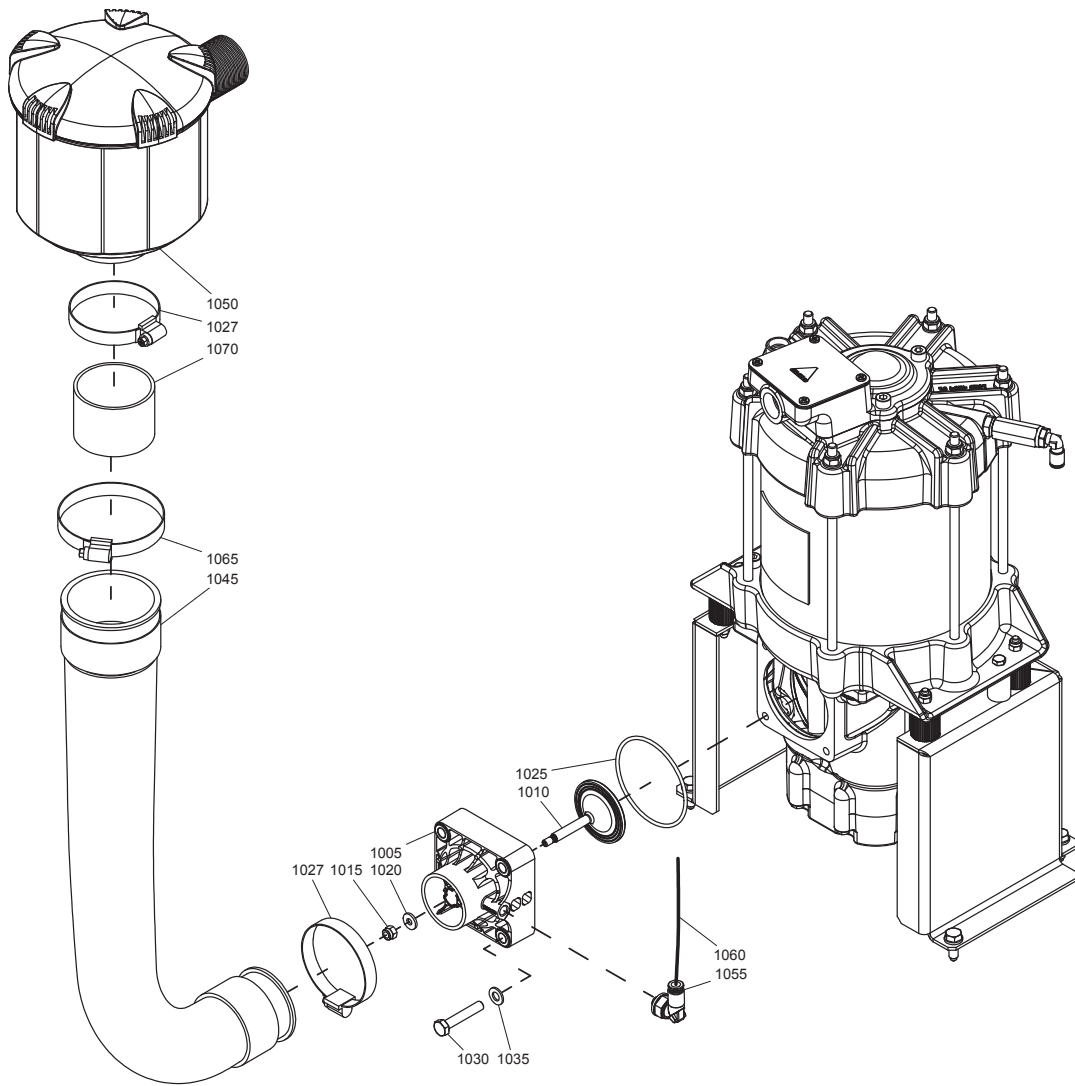

## Air system - Air inlet

3

Ref.	Part number	Qty	Name	Remarks
1005	1625 4210 00	1	Housing inlet valve	1)
1010	1625 4211 80	1	Regulation valve	1)
1015	0291 1128 15	1	Lock nut	1)
1020	1625 4213 00	1	Washer	1)
1025	0663 2104 98	1	O-ring	1)
1027	0347 6114 00	2	Hose clip	
1030	0147 1329 03	4	Hexagon bolt	
1035	0301 2335 00	4	Washer	1)
1045	1625 4231 00	1	Inlet hose	
<b>1050</b>	<b>1613 8719 00</b>	<b>1</b>	<b>Filter housing</b>	
	1613 8720 00 •	1	Filter element	
1055	0583 8120 64	1	Fitting	
1060	0070 6002 03	AR	Tube	
1065	0347 6100 04	1	Hose clip	
1070	1622 4780 00	1	Tube	

- 1) These items can be ordered as „Inlet valve kit 2901 2006 15“.  
Due to updates, the content of the kit can deviate from the specified content, as mentioned above.

4

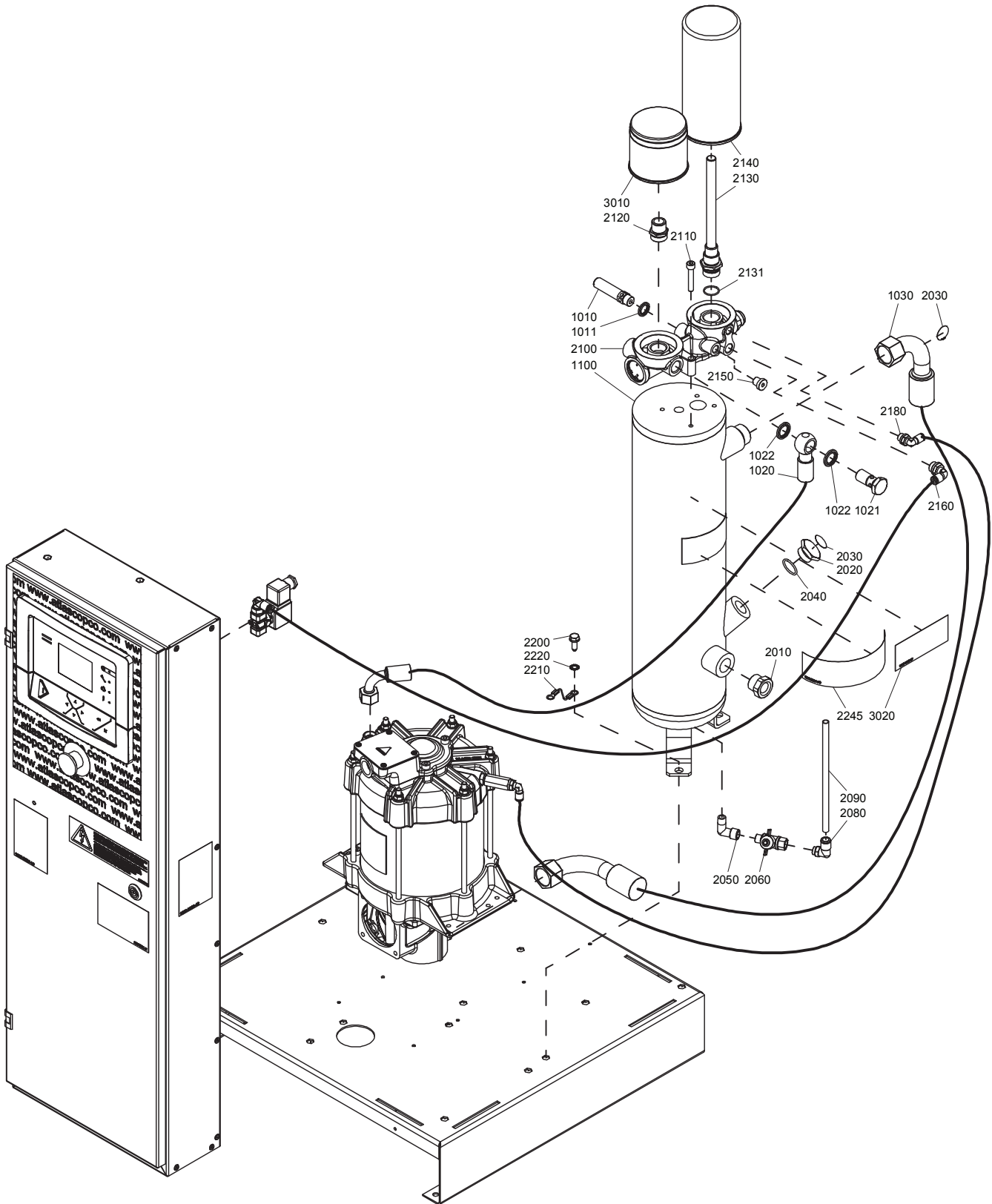

## Air system - Air receiver

4

Ref.	Part number	Qty	Name	Remarks
1010		1	Safety valve	
	0830 1010 39		ASME	
	2202 8891 05		AS1210	
	2202 8891 05		CE	
	2202 8891 05		MOM	
	0830 1010 39		MHLW	
	0830 1010 39		ML	
1011	0661 1000 40	1	Seal washer	
1020	1625 4238 23	1	Hose	
1021	0627 5100 05	1	Pressure screw	
1022	0661 1000 39	2	Washer	
1030	1625 4238 21	1	Hose	
1100		1	Oil vessel	
	1625 4215 04		ASME	
	1625 4215 01		AS1210	
	1625 4215 01		CE	
	1625 4215 05		MOM	
	1625 4215 06		MHLW	
	1625 4215 07		ML	
2010	2200 7599 10	1	Oil level plug	
2020	2202 2124 21	1	Plug	
2030	1079 9930 38	2	Label	
2040	0663 2105 90	1	O-ring	
2050	1503 2565 02	1	Bend	
2060	0852 0010 45	1	Ball valve	
2080	0583 8120 22	1	Elbow union	
2090	0070 6002 15	AR	Plastic tube	
2100	2202 9992 06	1	Instrument block	
2110	0211 1329 03	4	Cap screw	
2120	1625 4260 00	1	Nipple	
2130	2202 9297 01	1	Nipple oil separator	
2131	0663 2113 98	1	O-ring	
2140	2202 9294 00	1	Oil separator	
2150	0686 3718 15	1	Plug	
2160	0583 8120 99	1	Elbow	
2170	0070 6002 03	AR	Tube	
2180	0583 8121 00	1	Elbow	
2190	0070 6002 68	AR	Tube	
2200	0147 1963 08	2	Hexagon bolt	
2210	1613 8967 12	1	Grounding wire	
2220	0333 3227 00	1	Lock washer	
2245	1079 9904 99	1	Warning label	
3010	1625 4261 00	1	Oil filter	
3020	1079 9909 57	1	Decal oil type	

5

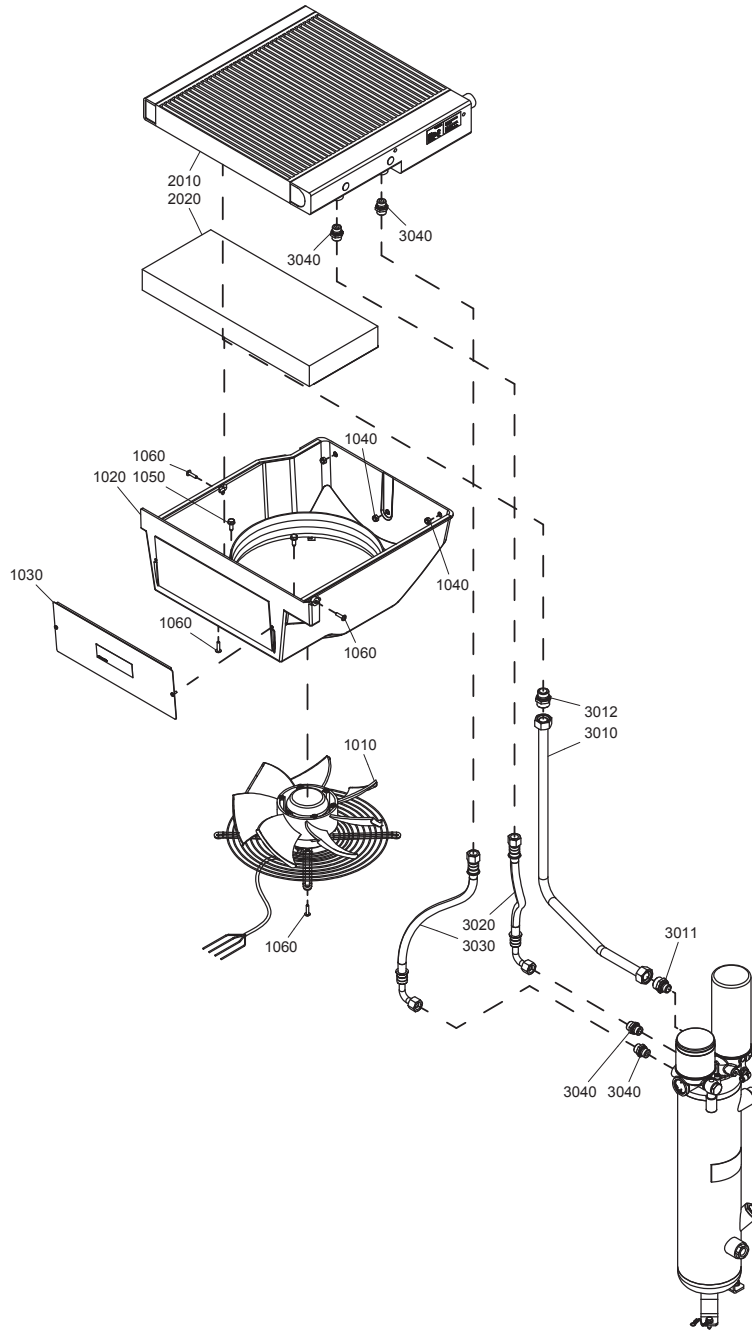

## Air flow - Cooling system

5

Ref.	Part number	Qty	Name	Remarks
1010	1625 4249 00	1	Axial fan	
1020	1625 4262 80	1	Duct	
1030	1625 4264 81	1	Baffle	
1040	0291 1110 00	3	Lock nut	
1050	0147 1963 08	2	Hexagon bolt	
1060	0215 0010 16	6	Screw set	
<b>2010</b>		<b>1</b>	<b>Cooler</b>	
	<b>1625 4230 01</b>		GA 7 VSD+	
	<b>1625 4230 04</b>		GA 11 VSD+	
	<b>1625 4230 08</b>		GA 15 VSD+	
	0686 3718 14 •		Venting plug	
<b>2020</b>		<b>1</b>	<b>Baffle</b>	1)
	<b>1625 4270 81</b>		GA 7 VSD+	
	<b>1625 4270 84</b>		GA 11 VSD+	
3010	1625 4248 00	1	Pipe	
3011	0580 0017 20	1	Pipe fitting	
3012	0580 0017 21	1	Pipe fitting	
3020	1625 4238 22	1	Hose	
3030	1625 4238 22	1	Hose	
3040	0580 0015 40	4	Nipple	

- 1) Lined with:  
Foam: 0395 6001 61 (AR) 60 x 2040 x 1650 (self-adhesive)

6

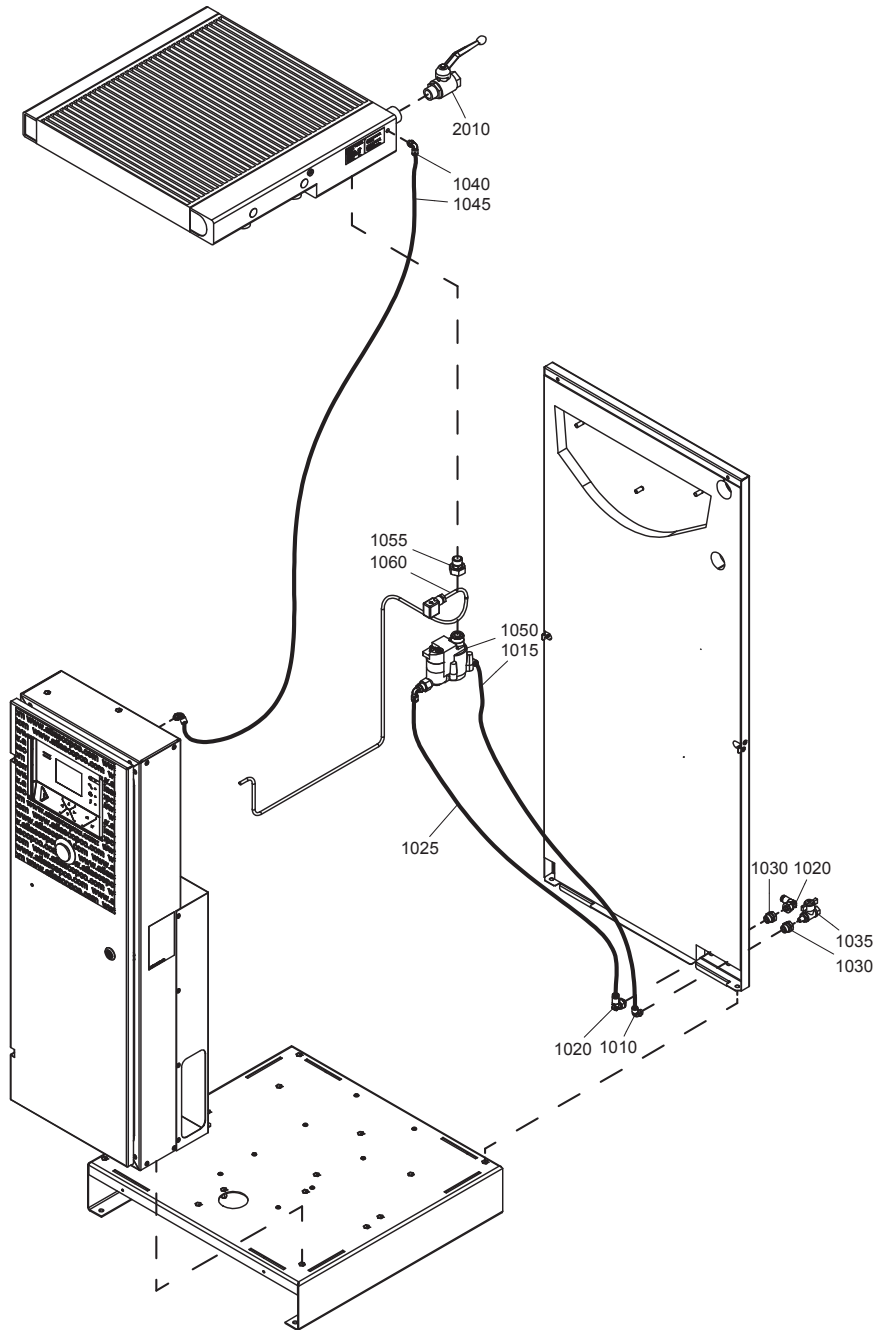

**Air outlet - Pack - 380V, 400V, 460V****6**

---

<b>Ref.</b>	<b>Part number</b>	<b>Qty</b>	<b>Name</b>	<b>Remarks</b>
1010	0583 8120 73	1	Elbow	
1015	0070 6002 68	AR	Tube	
1020	0583 8120 64	2	Fitting	
1025	0070 6002 03	AR	Tube	
1030	0581 0000 43	2	Bulkhead coupling	
1035	0852 0010 55	1	Ball valve	
1040	0583 8120 73	1	Elbow	
1045	0070 6002 68	AR	Tube	
1050	1624 2950 80	1	Automatic drain	
1055	2202 7618 00	1	Straight pipe union	
1060	1625 4271 00	1	Cable drain	
2010	0852 0010 34	1	Valve	

7

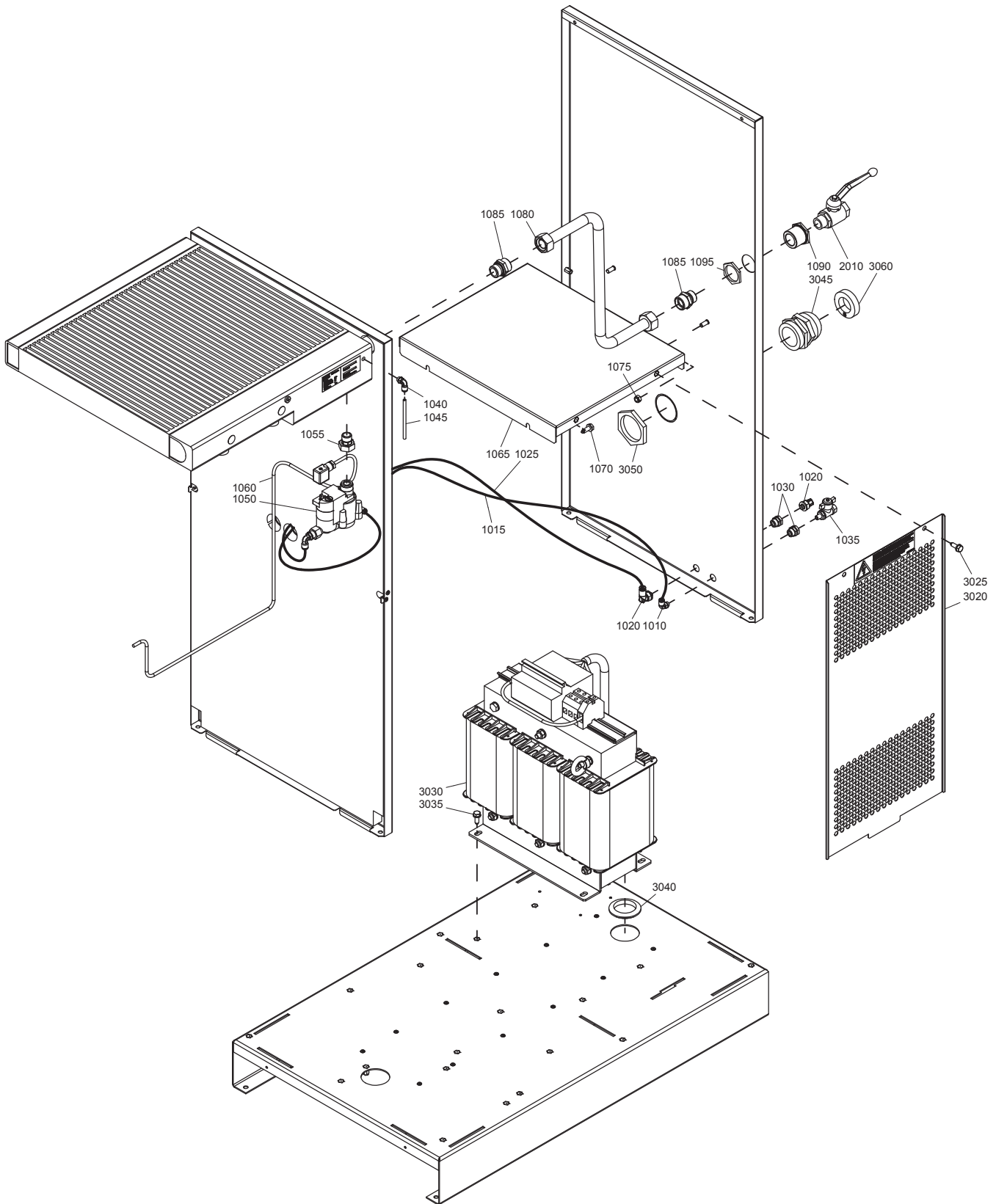

## Air outlet - Pack - 200V, 230V, 500V, 575V

7

Ref.	Part number	Qty	Name	Remarks
1010	0583 8120 73	1	Elbow	
1015	0070 6002 68	AR	Tube	
1020	0583 8120 64	2	Fitting	
1025	0070 6002 03	AR	Tube	
1030	0581 0000 43	2	Bulkhead coupling	
1035	0852 0010 55	1	Ball valve	
1040	0583 8120 73	1	Elbow	
1045	0070 6002 68	AR	Tube	
1050	1624 2950 80	1	Automatic drain	
1055	2202 7618 00	1	Straight pipe union	
1060	1625 4271 00	1	Cable drain	
1065	1625 4244 10	1	Support	
1070	0147 1963 08	2	Bolt	
1075	0291 1110 00	2	Lock nut	
1080	1625 4248 10	1	Pipe	
1085	0580 0017 21	2	Pipe fitting	
1090	1625 4243 10	1	Bushing	
1095	0697 9809 06	1	Lock nut	
2010	0852 0010 34	1	Valve	
3020	1625 4254 02	1	Panel	
3025	0147 1963 08	2	Hexagon bolt	
<b>3030</b>		<b>1</b>	<b>Autotransfo</b>	
	<b>1625 4265 01</b>		GA 7 VSD+ 200V/230V-50Hz/60Hz	
	<b>1625 4265 04</b>		GA 7 VSD+ 500V/575V-50Hz/60Hz	
	<b>1625 4265 02</b>		GA 11 VSD+ 200V/230V-50Hz/60Hz	
	<b>1625 4265 05</b>		GA 11 VSD+ 500V/575V-50Hz/60Hz	
	<b>1625 4265 03</b>		GA 15 VSD+ 200V/230V-50Hz/60Hz	
	<b>1625 4265 06</b>		GA 15 VSD+ 500V/575V-50Hz/60Hz	
		• 3	Fuse	
	1089 0591 04		1625 4265 01	25A
	1089 0591 04		1625 4265 04	25A
	1089 0591 05		1625 4265 02	35A
	1089 0591 05		1625 4265 05	35A
	1089 0591 06		1625 4265 03	45A
	1089 0591 06		1625 4265 06	45A
3035	0147 1963 08	4	Hexagon bolt	
3040	0989 4220 10	1	Grommet	
3045	0698 5141 75	1	Cable gland	
3050	0697 9809 26	1	Nut	
3060	0698 5148 71	1	Reducer	

8

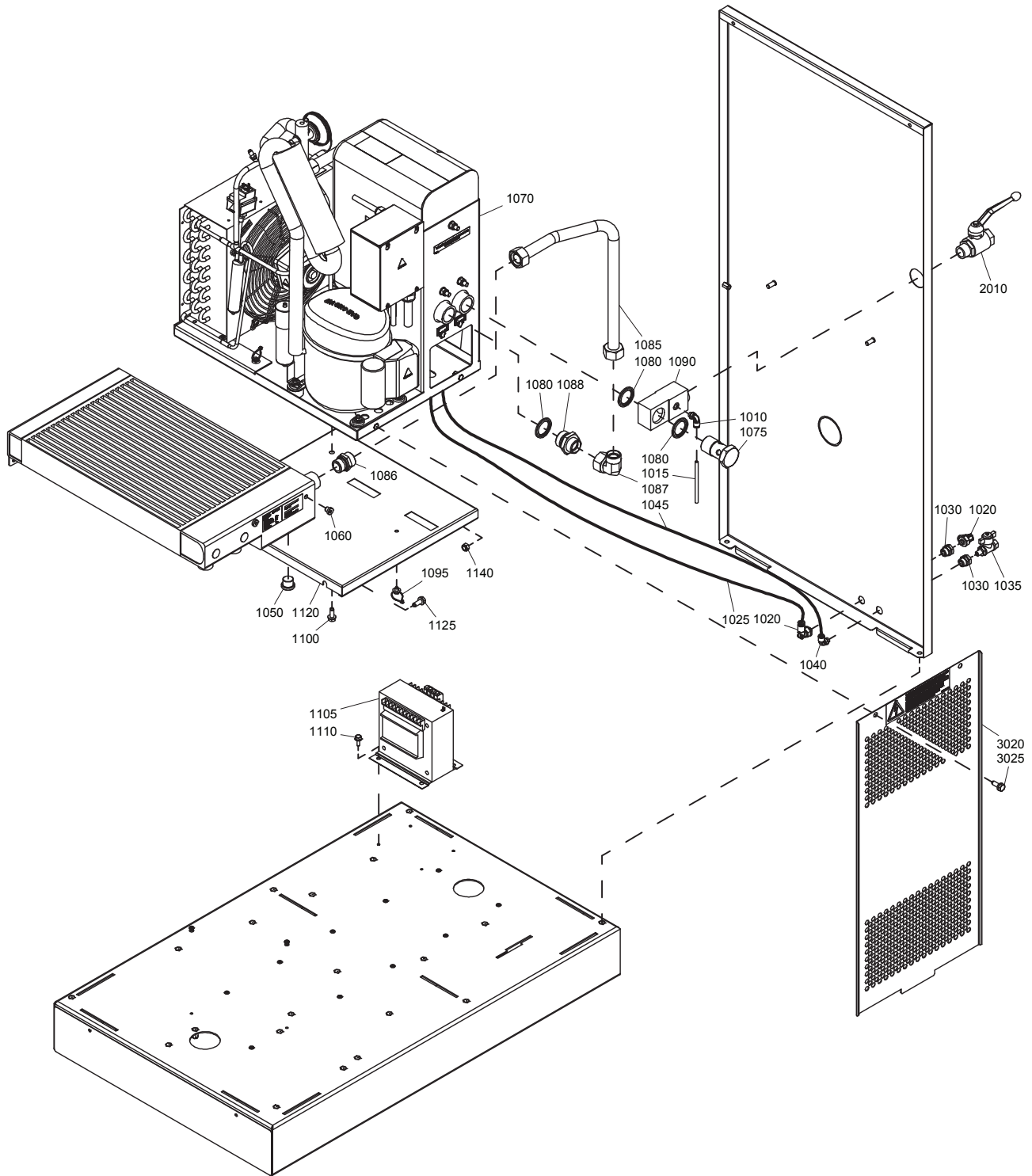

## Air outlet - Full Feature - 380V, 400V, 460V

8

Ref.	Part number	Qty	Name	Remarks
1010	0583 8120 73	1	Elbow	
1015	0070 6002 68	AR	Tube	
1020	0583 8120 64	2	Fitting	
1025	0070 6002 03	AR	Tube	
1030	0581 0000 43	2	Bulkhead coupling	
1035	0852 0010 55	1	Ball valve	
1040	0583 8120 73	1	Elbow	
1045	0070 6002 68	AR	Tube	
1050	0686 3718 17	1	Plug	
1060	0686 3718 14	1	Plug	
<b>1070</b>	<b>&lt;&lt;&lt; &gt;&gt;&gt;</b>	<b>1</b>	<b>Dryer</b>	
1075	0627 5100 19	1	Nipple	
1080	0661 1000 60	3	Seal	
1085	1625 4258 00	1	Pipe	
1086	0580 0017 21	1	Pipe fitting	
1087	0580 2501 54	1	Pipe fitting	
1088	0580 0017 18	1	Pipe fitting	
1090	1625 4259 10	1	Adapter	
1095	0348 0102 11	1	Cable tie	
1100	0147 1963 08	2	Bolt	
<b>1105</b>	<b>1089 9610 38</b>	<b>1</b>	<b>Transformer</b>	
	1089 9037 28 •	2	Fuse	5A
1110	0226 0305 00	4	Screw	
1120	1625 4244 00	1	Support	
1125	0147 1963 08	2	Bolt	
1140	0291 1110 00	2	Lock nut	
2010	0852 0010 34	1	Valve	
3020	1625 4254 02	1	Panel	
3025	0147 1963 08	2	Hexagon bolt	

9

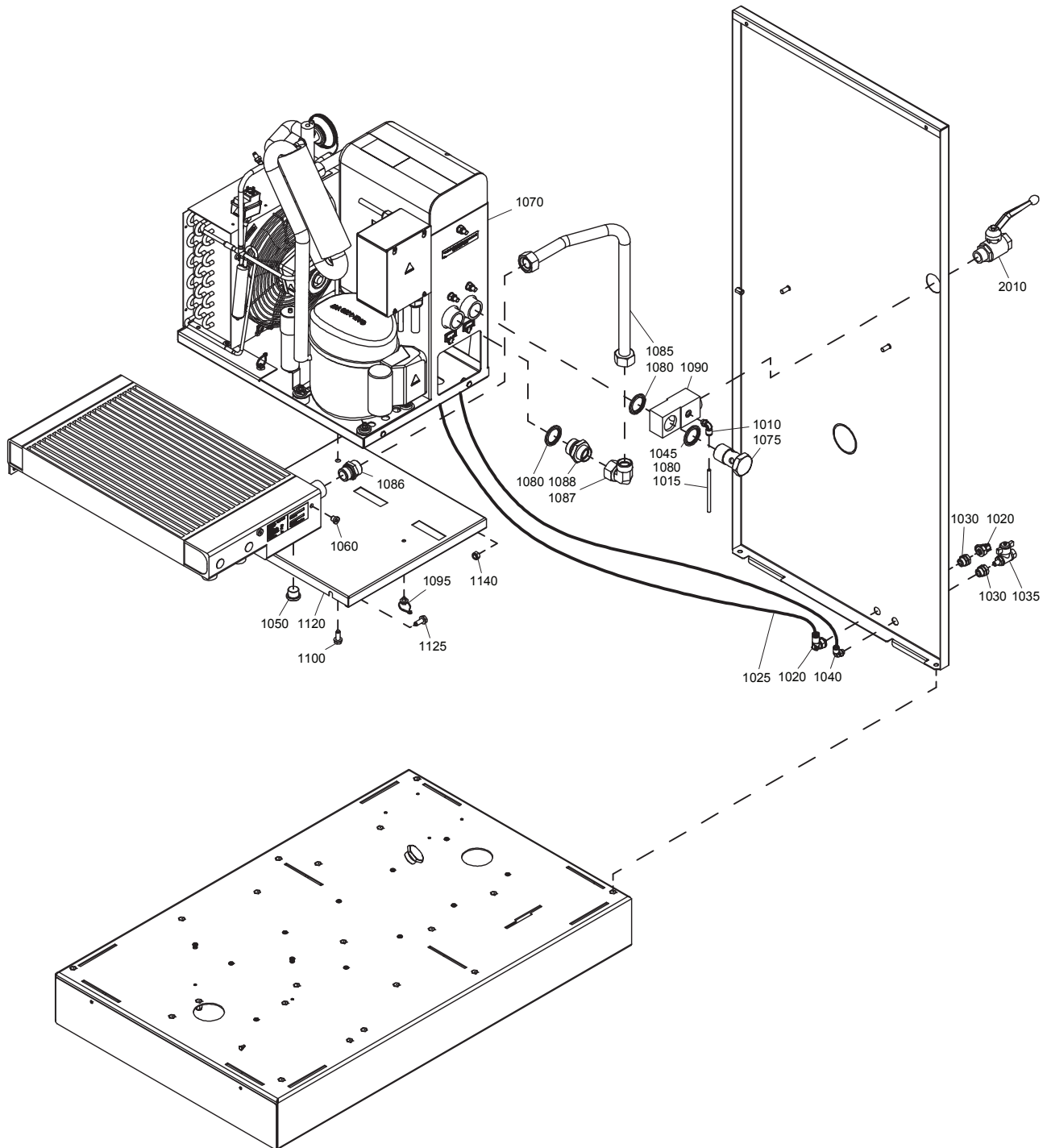

## Air outlet - Full Feature - 400V+N

9

Ref.	Part number	Qty	Name	Remarks
1010	0583 8120 73	1	Elbow	
1015	0070 6002 68	AR	Tube	
1020	0583 8120 64	2	Fitting	
1025	0070 6002 03	AR	Tube	
1030	0581 0000 43	2	Bulkhead coupling	
1035	0852 0010 55	1	Ball valve	
1040	0583 8120 73	1	Elbow	
1045	0070 6002 68	AR	Tube	
1050	0686 3718 17	1	Plug	
1060	0686 3718 14	1	Plug	
<b>1070</b>	<b>&lt;&lt;&lt; &gt;&gt;&gt;</b>	<b>1</b>	<b>Air dryer</b>	
1075	0627 5100 19	1	Nipple	
1080	0661 1000 60	3	Seal	
1085	1625 4258 00	1	Pipe	
1086	0580 0017 21	1	Pipe fitting	
1087	0580 2501 54	1	Pipe fitting	
1088	0580 0017 18	1	Pipe fitting	
1090	1625 4259 10	1	Adapter	
1095	0348 0102 11	1	Cable tie	
1100	0147 1963 08	2	Bolt	
1120	1625 4244 00	1	Support	
1125	0147 1963 08	2	Bolt	
1140	0291 1110 00	2	Lock nut	
2010	0852 0010 34	1	Valve	

10

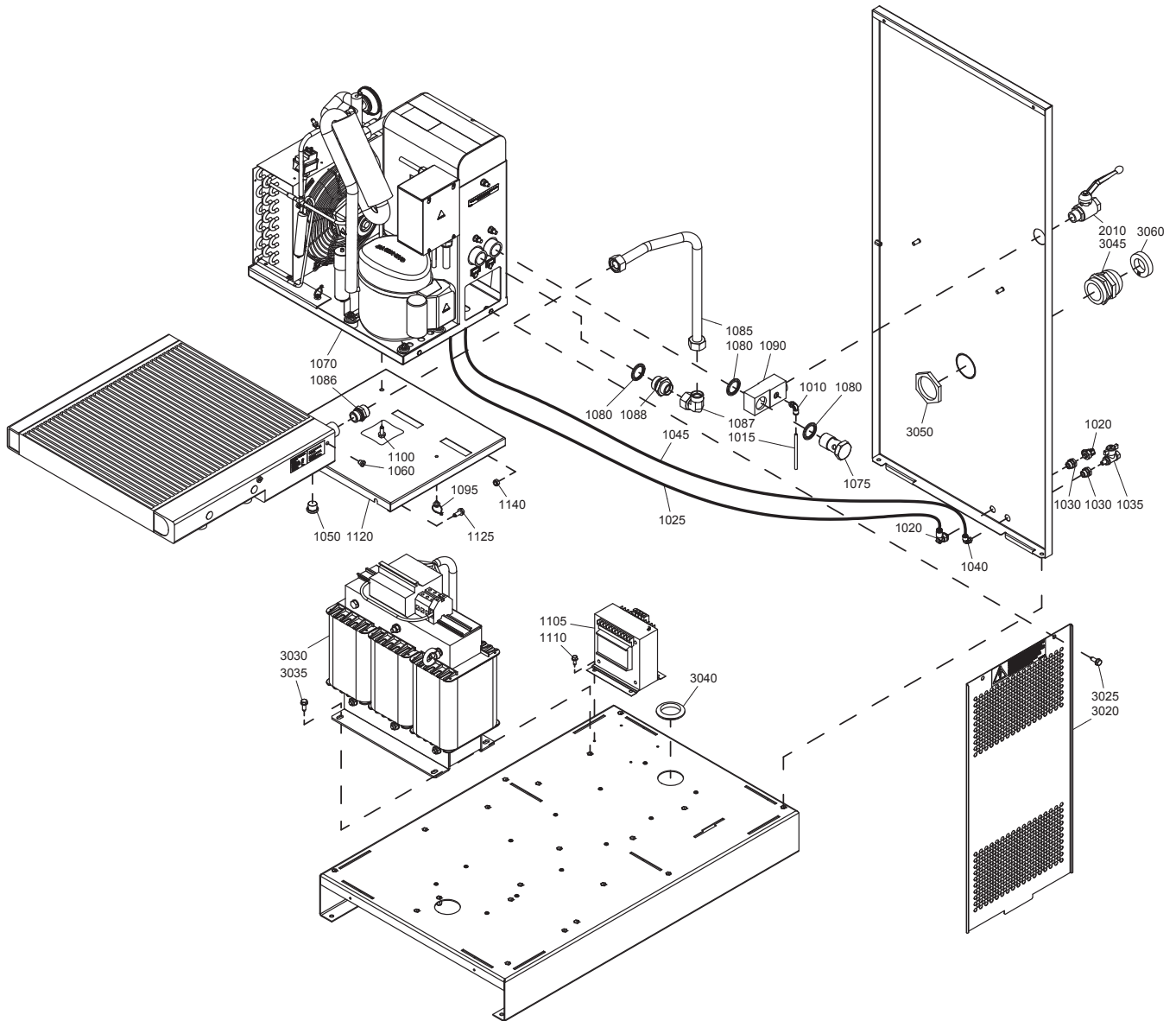

## Air outlet - Full Feature - 200V, 230V, 500V, 575V

10

Ref.	Part number	Qty	Name	Remarks
1010	0583 8120 73	1	Elbow	
1015	0070 6002 68	AR	Tube	
1020	0583 8120 64	2	Fitting	
1025	0070 6002 03	AR	Tube	
1030	0581 0000 43	2	Bulkhead coupling	
1035	0852 0010 55	1	Ball valve	
1040	0583 8120 73	1	Elbow	
1045	0070 6002 68	AR	Tube	
1050	0686 3718 17	1	Plug	
1060	0686 3718 14	1	Plug	
<b>1070</b>	<b>&lt;&lt;&lt; &gt;&gt;&gt;</b>	<b>1</b>	<b>Dryer</b>	
1075	0627 5100 19	1	Nipple	
1080	0661 1000 60	3	Seal	
1085	1625 4258 00	1	Pipe	
1086	0580 0017 21	1	Pipe fitting	
1087	0580 2501 54	1	Pipe fitting	
1088	0580 0017 18	1	Pipe fitting	
1090	1625 4259 10	1	Adapter	
1095	0348 0102 11	1	Cable tie	
1100	0147 1963 08	2	Bolt	
<b>1105</b>	<b>1089 9610 38</b>	<b>1</b>	<b>Transformer</b>	
	1089 9037 28	2	Fuse	5A
1110	0226 0305 00	4	Screw	
1120	1625 4244 00	1	Support	
1125	0147 1963 08	2	Bolt	
1140	0291 1110 00	2	Lock nut	
2010	0852 0010 34	1	Valve	
3020	1625 4254 02	1	Panel	
3025	0147 1963 08	2	Hexagon bolt	
<b>3030</b>	<b>1625 4265 01</b>	<b>1</b>	<b>Autotransfo</b>	1)
	<b>1625 4265 04</b>		GA 7 VSD+ 200V/230V-50Hz/60Hz	
	<b>1625 4265 02</b>		GA 7 VSD+ 500V/575V-50Hz/60Hz	
	<b>1625 4265 05</b>		GA 11 VSD+ 200V/230V-50Hz/60Hz	
	<b>1625 4265 03</b>		GA 11 VSD+ 500V/575V-50Hz/60Hz	
	<b>1625 4265 06</b>		GA 15 VSD+ 200V/230V-50Hz/60Hz	
	<b>1625 4265 06</b>		GA 15 VSD+ 500V/575V-50Hz/60Hz	
	1089 0591 04	3	Fuse	
	1089 0591 04		1625 4265 01	25A
	1089 0591 04		1625 4265 04	25A
	1089 0591 05		1625 4265 02	35A
	1089 0591 05		1625 4265 05	35A
	1089 0591 06		1625 4265 03	45A
	1089 0591 06		1625 4265 06	45A
3035	0147 1963 08	4	Hexagon bolt	1)
3040	0989 4220 10	1	Grommet	1)
3045	0698 5141 75	1	Cable gland	1)
3050	0697 9809 26	1	Nut	1)
3060	0698 5148 71	1	Reducer	1)

10

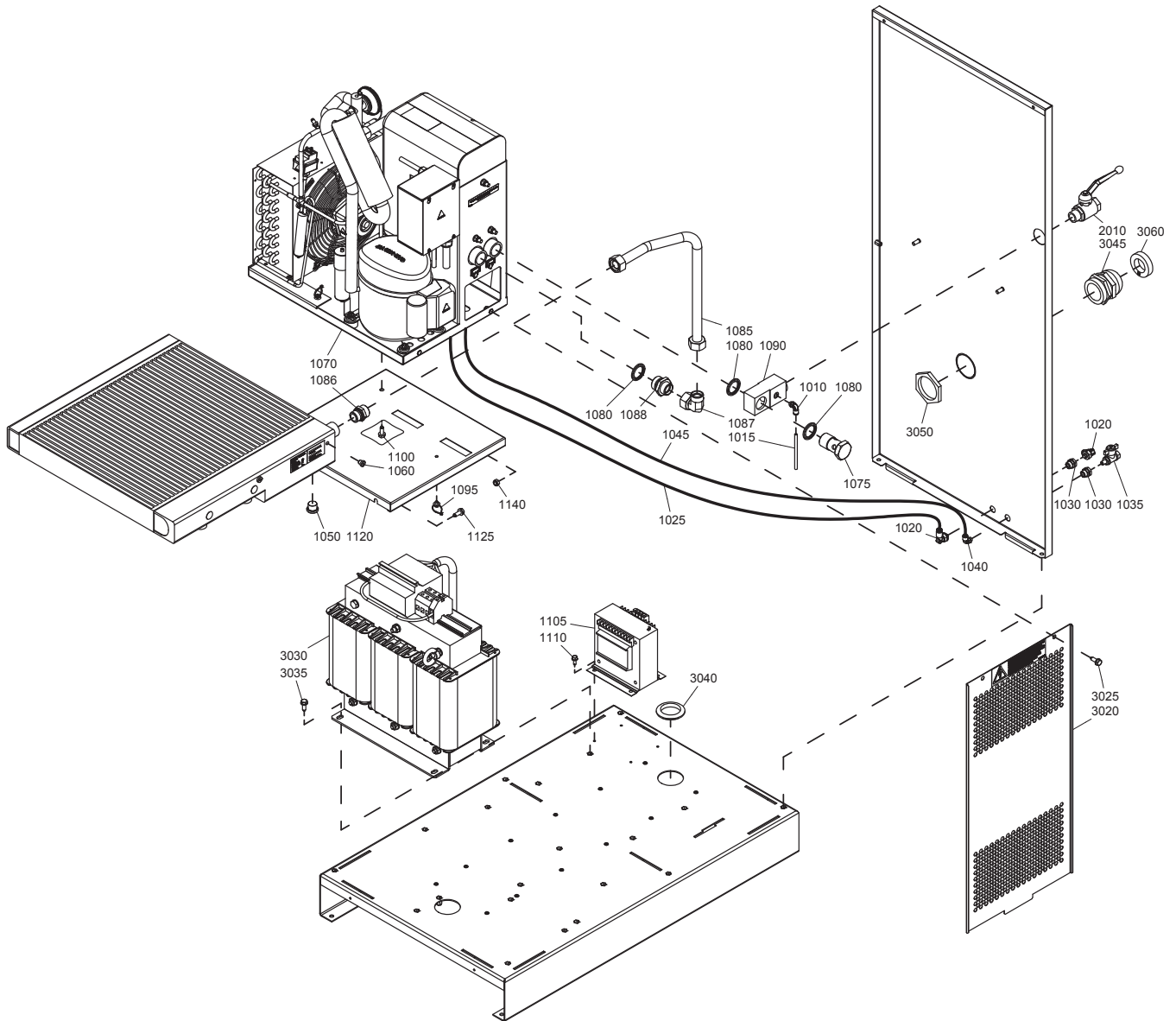

**Air outlet - Full Feature - 200V, 230V, 500V, 575V****10**

---

Ref.	Part number	Qty	Name	Remarks
------	-------------	-----	------	---------

---

- 1) These items can be ordered as a kit:  
For GA 7 VSD<sup>+</sup> - FF - 200-230V 50/60Hz: 8092 3720 05  
For GA 11 VSD<sup>+</sup> - FF - 200-230V 50/60Hz: 8092 3720 13  
For GA 15 VSD<sup>+</sup> - FF - 200-230V 50/60Hz: 8092 3720 21  
For GA 7 VSD<sup>+</sup> - FF - 500-575V 50/60Hz: 8092 3720 39  
For GA 11 VSD<sup>+</sup> - FF - 500-575V 50/60Hz: 8092 3720 47  
For GA 15 VSD<sup>+</sup> - FF - 500-575V 50/60Hz: 8092 3720 54  
Due to updates, the content of the kit can deviate from the specified content, as mentioned above.

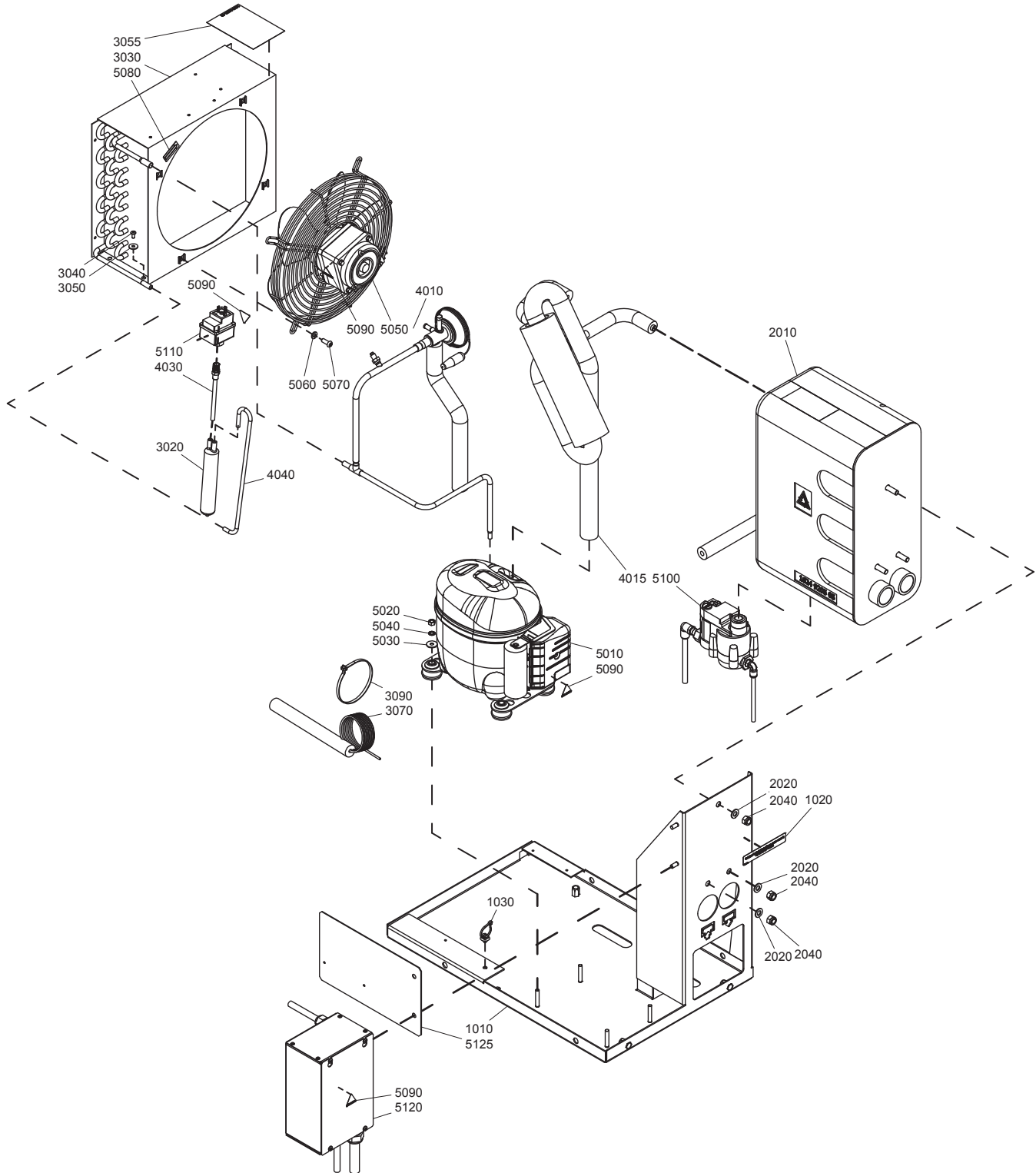

## Air system - Full Feature - Air dryer

11

Ref.	Part number	Qty	Name	Remarks
		1	<b>Air dryer</b>	
	1627 1471 81		ID 30 50Hz	For 400V+N
	1627 1471 82		ID 30 TRAFO 50Hz	
	1627 1471 83		ID 30 TRAFO 60Hz	
	1627 1470 81		ID 40 50Hz	For 400V+N
	1627 1470 82		ID 40 TRAFO 50Hz	
	1627 1470 83		ID 40 TRAFO 60Hz	
		• 1	<b>Frame</b>	
	1627 1432 80		1627 1471 81	
	1627 1432 80		1627 1471 82	
	1627 1431 80		1627 1471 83	
	1627 1431 80		1627 1470 81	
	1627 1431 80		1627 1470 82	
	1627 1431 80		1627 1470 83	
1010		•• 1	Frame	
	1627 1432 00		1627 1471 81	
	1627 1432 00		1627 1471 82	
	1627 1431 00		1627 1471 83	
	1627 1431 00		1627 1470 81	
	1627 1431 00		1627 1470 82	
	1627 1431 00		1627 1470 83	
1020	1079 9930 30	•• 1	Label	
1030	0348 0102 11	•• 1	Cable tie	
2010		• 1	Heat exchanger	
	1624 9205 80		1627 1471 81	
	1624 9205 80		1627 1471 82	
	1624 9219 80		1627 1471 83	
	1624 9111 80		1627 1470 81	
	1624 9111 80		1627 1470 82	
	1624 9205 80		1627 1470 83	
2020	0301 2335 00	• 3	Washer	
2040	0291 1128 18	• 3	Lock nut	
3020	1617 2996 01	• 1	Filter dryer	
3030	2202 7351 02	• 1	Condensor	
3040	0226 3256 00	• 3	Screw	
3050	0300 0274 70	• 3	Washer	
3055	1079 9903 48	• 1	Warning label	
3070		• 1	Pipe capillary	
	1627 1474 80		1627 1471 81	
	1627 1474 80		1627 1471 82	
	1624 9078 80		1627 1471 83	
	1627 1473 80		1627 1470 81	
	1627 1473 80		1627 1470 82	
	1624 9078 00		1627 1470 83	
3080	0017 9862 67	• AR	Tape	
3090	0348 0101 13	• 10	Cable tie	
4010		• 1	Pipe	
	1627 1534 00		1627 1471 81	
	1627 1534 00		1627 1471 82	
	1627 1466 00		1627 1471 83	
	1627 1534 00		1627 1470 81	
	1627 1534 00		1627 1470 82	
	1627 1466 00		1627 1470 83	

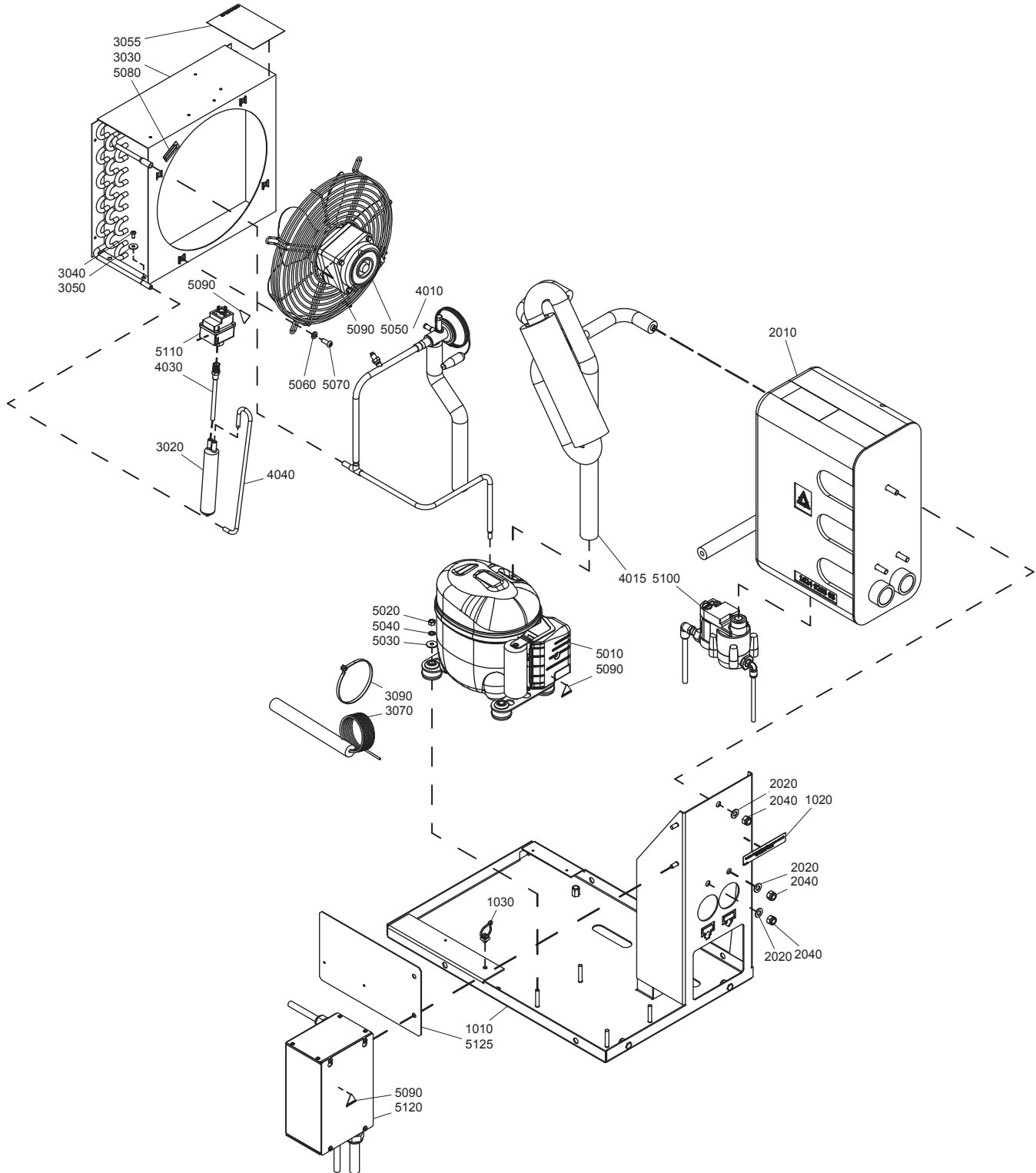

## Air system - Full Feature - Air dryer

11

Ref.	Part number	Qty	Name	Remarks
4015		• 1	Pipe	
	1627 1463 00		1627 1471 81	
	1627 1463 00		1627 1471 82	
	1627 1462 00		1627 1471 83	
	1627 1535 00		1627 1470 81	
	1627 1535 00		1627 1470 82	
	1627 1462 00		1627 1470 83	
4030	1624 9200 00	• 1	Pipe	
4040	1627 1447 00	• 1	Pipe	
5010		• 1	Compressor	
	1627 0201 80		1627 1471 81	
	1627 0201 80		1627 1471 82	
	1617 3460 11		1627 1471 83	
	1627 1519 80		1627 1470 81	
	1627 1519 80		1627 1470 82	
	1617 3460 11		1627 1470 83	
5020	0266 2108 00	• 4	Nut	
5030	0300 0274 64	• 4	Washer	
5040	0333 3220 00	• 4	Washer	
5050		• 1	Fan assembly	
	2202 7373 01		1627 1471 81	
	2202 7373 01		1627 1471 82	
	2202 7373 03		1627 1471 83	
	2202 7373 01		1627 1470 81	
	2202 7373 01		1627 1470 82	
	2202 7373 03		1627 1470 83	
5060	0301 2321 00	• 4	Washer	
5070	0215 0003 91	• 4	Screw	
5080	1617 2385 00	• 1	Rotation arrow	
5090	1088 1001 01	• 4	Warning mark	
5100	1624 9049 80	• 1	Drain	
5110	1624 9235 00	• 1	Pressure switch	
<b>5120</b>	<b>&lt;&lt;&lt; &gt;&gt;&gt;</b>	<b>• 1</b>	<b>Cubicle</b>	
5125	1627 1542 00	• 1	Support	

12

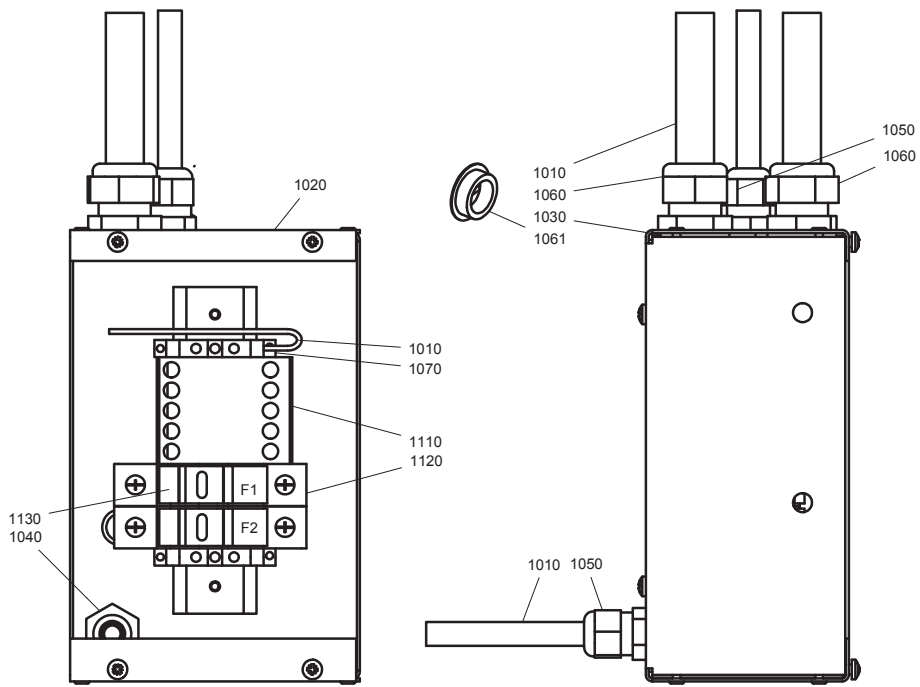

## Air system - Full Feature - Air dryer - Cubicle

12

Ref.	Part number	Qty	Name	Remarks
		1	<b>Cubicle</b>	
	1900 5100 21		ID 30 50Hz	For 400V+N
	1900 5100 22		ID 30 TRAFO 50Hz	
	1900 5100 23		ID 30 TRAFO 60Hz	
	1900 5100 21		ID 40 50Hz	For 400V+N
	1900 5100 22		ID 40 TRAFO 50Hz	
	1900 5100 23		ID 40 TRAFO 60Hz	
1010		• 1	<b>Wire harness</b>	
	1627 1448 00		1900 5100 21	
	1627 1498 00		1900 5100 22	
	1627 1449 00		1900 5100 23	
	1088 0153 14	•• 1	Drain connector	
	1088 0153 17	•• 1	Fan switch connector	
1020		• 1	<b>Cubicle assembly</b>	
	1627 1480 80		1900 5100 21	
	1627 1495 80		1900 5100 22	
	1627 1478 80		1900 5100 23	
	1627 1478 01	•• 1	Plate	
	1627 1478 02	•• 1	Front plate	
	0226 3256 00	•• 4	Screw	
	0129 3102 00	•• 8	Rivet	
1030	0697 9809 21	• 2	Nut	M20x1.5
1040	0697 9809 59	• 2	Nut	M16x1.5
1050	0698 5140 71	• 2	Cable gland	M16x1.5
1060		•	Cable gland	M20x1.5
	0698 5140 72	1	1900 5100 21	
	0698 5140 72	2	1900 5100 22	
	0698 5140 72	2	1900 5100 23	
1061		• 1	Plug	
	0697 9810 26		1900 5100 21	
1070	1089 0506 27	• 1	Terminal earth	
1110	1089 9415 16	• 1	Contactora	
1120	1089 9594 02	• 1	Fuse holder	
1130		•	Fuse	
	1089 0612 27	1	1900 5100 21	10A (IEC)
	1089 0612 27	2	1900 5100 22	10A (IEC)
	1089 9168 41	2	1900 5100 23	10A (CSA/UL)
1140		• 1	Service diagram	
	9820 6995 00		1900 5100 00	
	9820 6996 00		1900 5100 22	
	9820 6996 00		1900 5100 23	
-	1089 0506 62	• 2	Terminal	

13

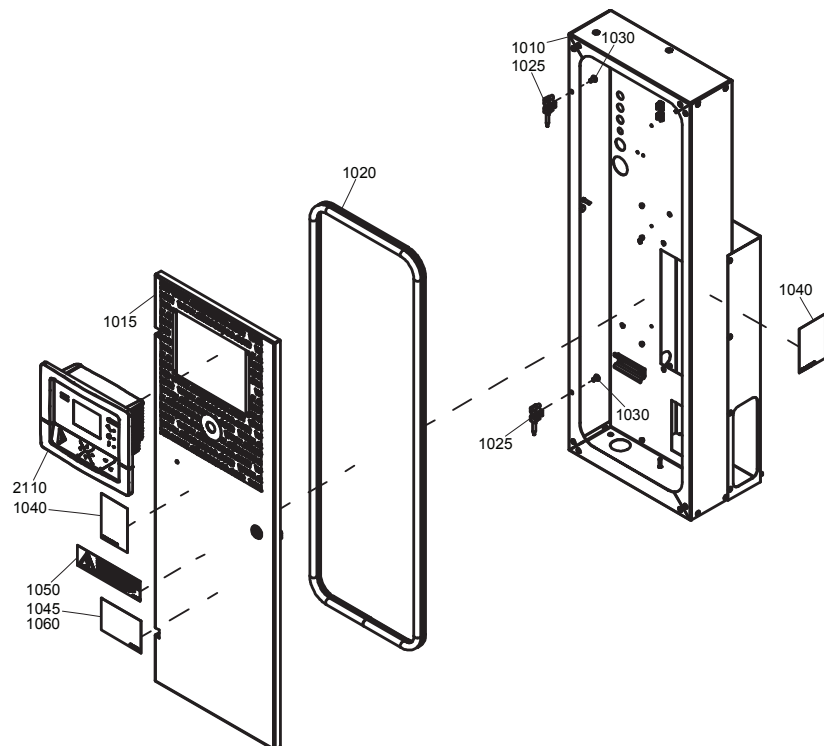
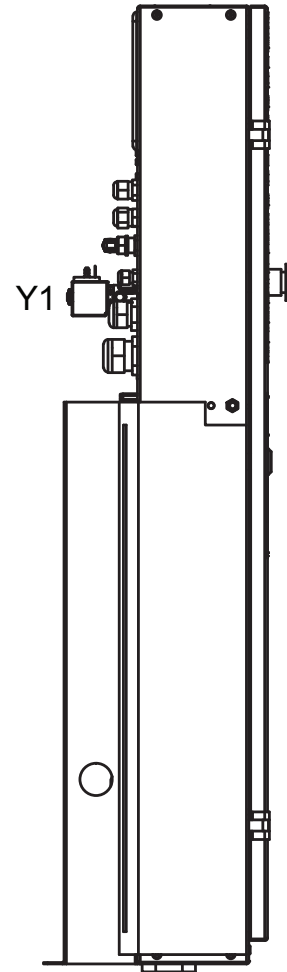
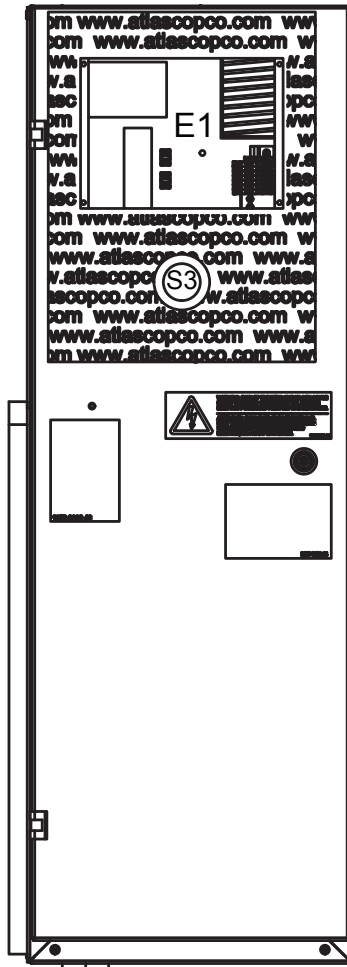
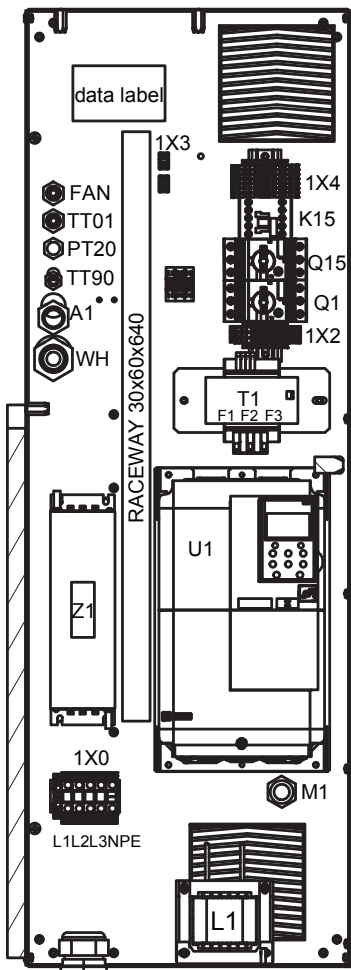

9820 6059 97-01ed00

## Cubicle

13

Ref.	Part number	Qty	Name	Remarks
		1	<b>Cubicle</b>	1)
	<b>1900 2230 01</b>		GA 7 VSD+	
	<b>1900 2230 02</b>		GA 11 VSD+	
	<b>1900 2230 03</b>		GA 15 VSD+	
-	1625 4223 80	• 1	Metal sheet assembly	
-	1625 4228 00	• 1	Wire harness	
-	9820 6939 01	• 1	Service diagram	
-	1625 4229 00	• 1	Motor cable assembly	
-	1625 4267 00	• 1	Communication cable	RS485
-	1089 9487 03	• 1	Ferric coil	
-	1089 9556 61	• 2	Air inlet with filter	
K15	1089 9602 34	• 1	Contacteur	
L1	1089 9514 55	• 1	DC line filter	
PT20	9090 1518 00	• 1	Elbow coupling	
Q1	1089 9551 05	• 1	Circuit breaker	
Q1+Q15				
	1089 9602 10	• 2	Connection block circuit breaker	
Q15	1089 9551 04	• 1	Circuit breaker	
Q15	1089 9664 06	• 1	Aux. switch	
S3	1089 9513 35	• 1	Emergency stop button	
S3	1089 9513 30	• 3	Contact Block	
S3	1089 9513 28	• 1	Holder	
<b>T1</b>	<b>1089 9514 56</b>	• 1	<b>Control transformer</b>	
F1-F3	1089 9168 75	•• 3	Fuse	1.25A
<b>U1</b>		• 1	<b>Converter</b>	
	<b>1089 9662 29</b>		1900 2230 01	
	<b>1089 9662 30</b>		1900 2230 02	
	<b>1089 9662 31</b>		1900 2230 03	
		•• 2	Converter fan	
	1089 9662 35		1089 9662 29	
	1089 9662 36		1089 9662 30	
	1090 9662 37		1089 9662 31	
U1		• 1	Converter bracket	
	1625 4268 02		1900 2230 01	
	1625 4268 01		1900 2230 02	
	1625 4268 01		1900 2230 03	
U1		• 1	Converter frame	
	1625 7799 00		1900 2230 01	
U1		• 1	Converter parameters	
Y1	1089 0580 08	• 1	Solenoid valve	
Z1	1089 9339 15	• 1	EMC filter	
1X0	1089 9427 58	• 3	Terminal	
1X0:N	1089 9427 59	• 1	Terminal	
1X0:PE	1089 9427 60	• 1	Terminal	
1X0:PE	1089 9427 50	• 1	Terminal	
1X0:PE	1089 9427 65	• 1	Terminal end plate	
1X2	1088 0021 43	• 1	Terminal end plate	
1X2:L1-L2				
	1088 0021 41	• 2	Terminal	
1X2:N	1088 0021 42	• 1	Terminal	
1X4	1088 0039 38	• 5	Terminal	
1X4	1088 0039 40	• 1	Terminal end plate	
1X4	1088 0061 07	• 1	Terminal bridge	
1X5	1088 0037 30	• 1	Connector	

13

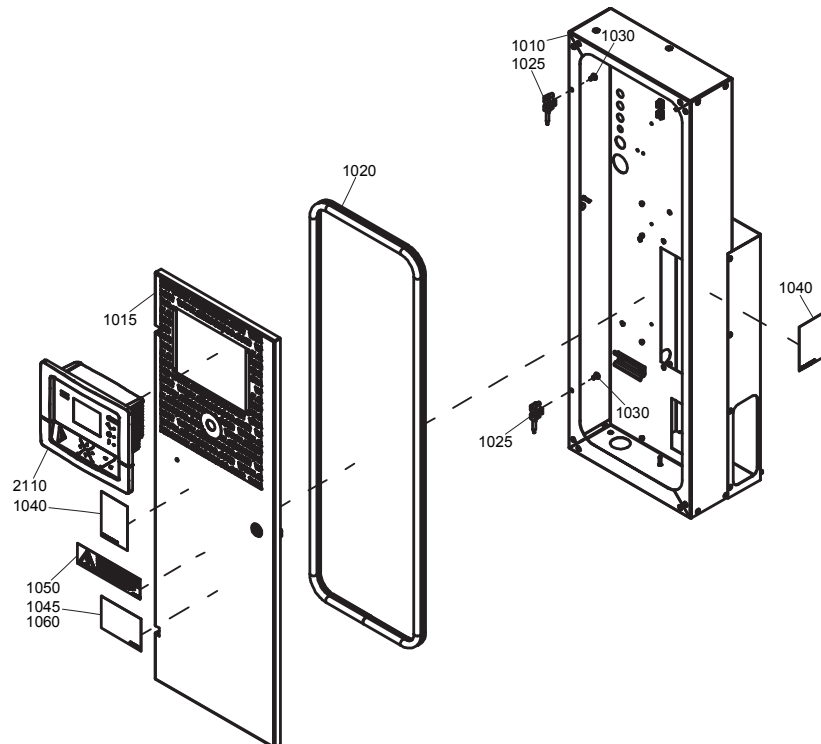
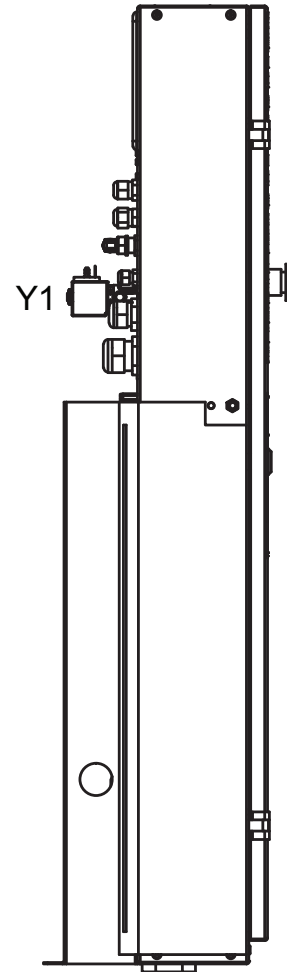
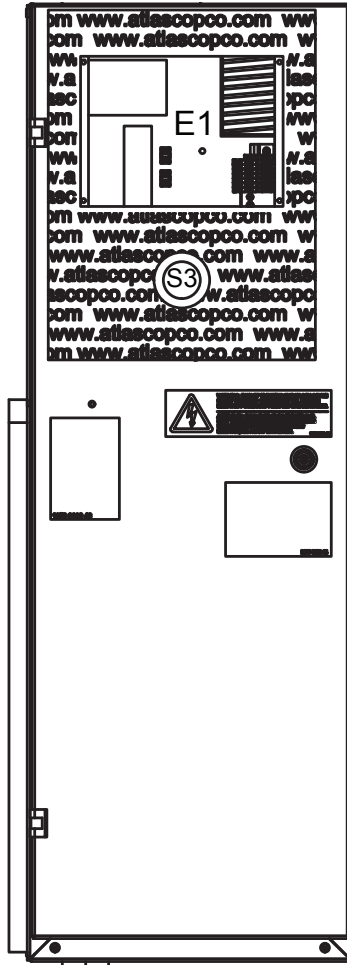
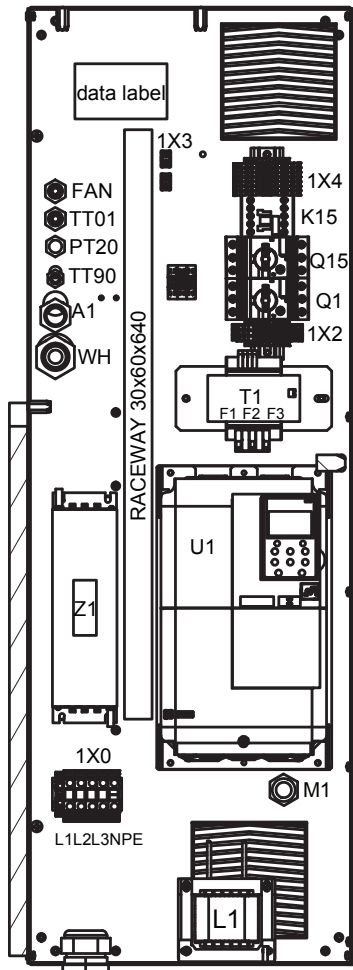

## Cubicle

13

Ref.	Part number	Qty	Name	Remarks
2X30	1088 0031 32	• 1	Connector	
for A1	0698 5140 73	• 1	Plastic cable gland	M25x1.5
for A1	0698 5148 82	• 1	Blind plug	
for A1	0697 9809 22	• 1	Plastic nut	M25x1.5
for M1	0697 9809 77	• 1	Metal nut	M25x1.5
for PT20				
	0697 9809 13	• 1	Metal nut	M16x1.5
for Supply				
	0698 5140 75	• 1	Plastic cable gland	M40x1.5
for Supply+WH				
	0697 9809 24	• 2	Plastic nut	M40x1.5
for TT01 + FAN				
	0698 5140 71	• 2	Plastic cable gland	M16x1.5
for TT01 + FAN				
	0697 9809 20	• 2	Plastic nut	M16x1.5
for TT90				
	0698 5140 70	• 1	Plastic cable gland	M12x1.5
for TT90				
	0697 9809 30	• 1	Plastic nut	M12x1.5
for TT90				
	0698 5148 43	• 1	Blind plug	
-	1079 9931 11	• 1	Label	
-		• 1	Data label	
-	1089 0577 58	• 3	Clipfix	
-	1089 9427 64	• 1	Terminal end plate	
-		• 1	Raceway	L=640mm
	0991 8011 09		60x30	
-	1625 4223 04	• 1	DIN rail	
1010	1625 4223 00	1	Cubicle	
1015	1625 4224 80	1	Door	
1020	1202 6584 02	1	Seal	
1025	1202 6400 00	2	Hinge	
1030	0160 0996 71	2	Bolt	
1040	1079 9903 48	2	Warning label	
1045	1079 9931 11	1	Decal	
1050	1079 9931 46	1	Decal	
1060	1079 9931 11	1	Decal	
2110		1	Controller	
	1900 5200 13		Elektronikon® Mk5 Graphic	

- 1) Lined with  
Foam: 0395 6001 64 (AR) 20 x 2040 x 1650 (self-adhesive)

14

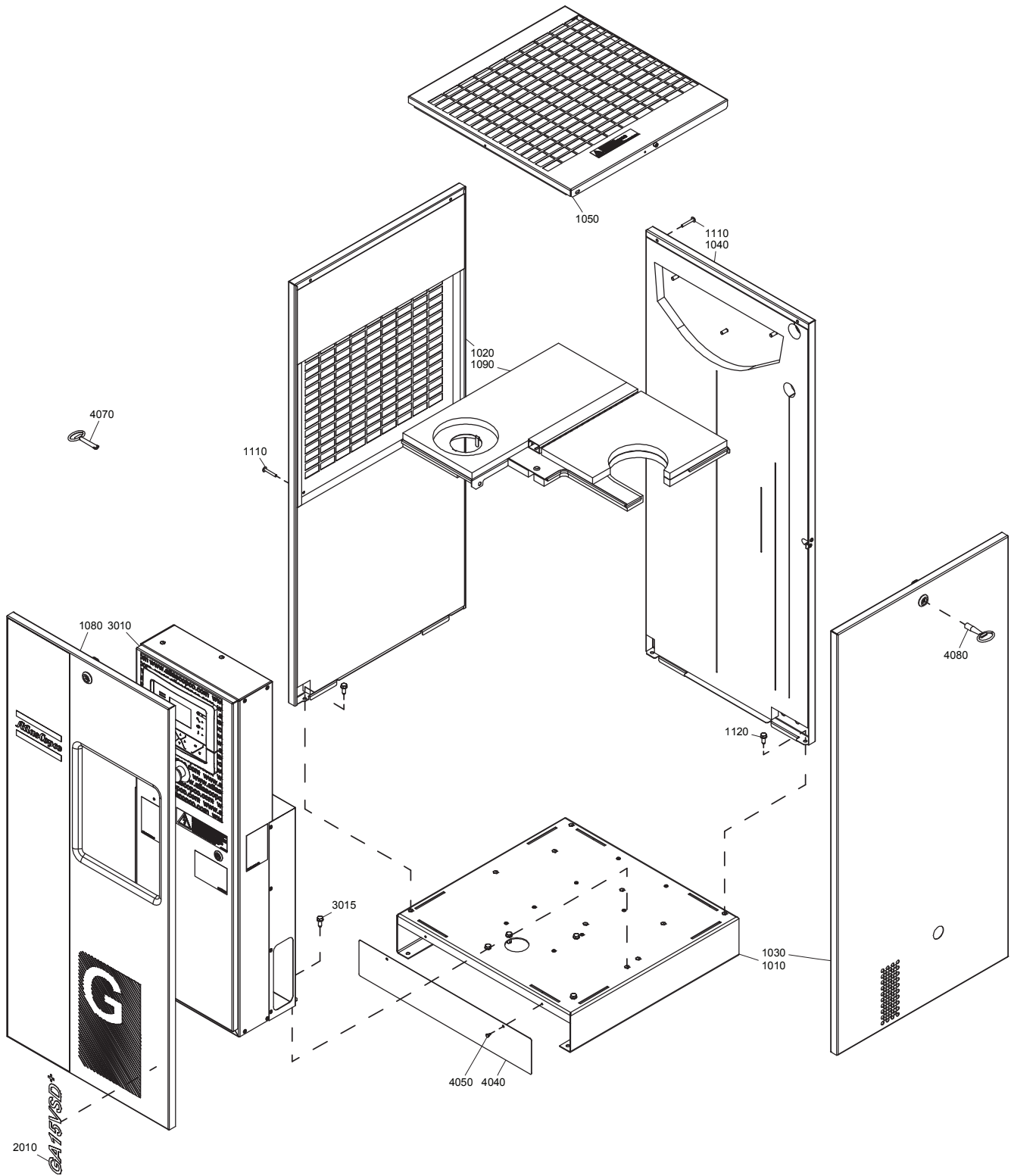

## Bodywork - Pack

14

Ref.	Part number	Qty	Name	Remarks
1010	1625 4217 80	1	Frame	
<b>1020</b>	<b>1625 4220 80</b>	<b>1</b>	<b>Panel</b>	2)
<b>1030</b>	<b>1625 4221 80</b>	<b>1</b>	<b>Panel</b>	2)
	1622 7673 00 •	1	Lock	
<b>1040</b>	<b>1625 4222 80</b>	<b>1</b>	<b>Panel</b>	2)
	1079 9915 98 •	1	Label	
	1079 9915 89 •	1	Label	
<b>1050</b>	<b>1625 4219 80</b>	<b>1</b>	<b>Roof</b>	2)
	1079 9931 44 •	1	Decal	
<b>1080</b>	<b>1625 4218 80</b>	<b>1</b>	<b>Panel</b>	2)
	0690 1116 01 •	1	Label	
	1622 7673 00 •	1	Lock	
<b>1090</b>	<b>1625 4225 81</b>	<b>1</b>	<b>Panel</b>	1)
	1619 2758 00 •	2	Seal	
1110	0215 0010 13	8	Screw	
1120	0147 1963 08	4	Hexagon bolt	
2010		1	Decal	
	1625 4214 15		GA7VSD+	
	1625 4214 16		GA11VSD+	
	1625 4214 17		GA15VSD+	
<b>3010</b>	<b>&lt;&lt;&lt; &gt;&gt;&gt;</b>	<b>1</b>	<b>Cubicle</b>	
3015	0147 1963 08	5	Hexagon bolt	
4040	1625 4239 00	1	Plate	
4050	0111 1686 12	2	Plug	
4070	1089 9154 02	1	Key	
4080	1089 9068 01	1	Key	

1-2)

Lined with:

1) Foam: 0395 6001 64 (AR) 20 x 2040 x 1650 (self-adhesive)

2) Foam: 0395 6001 68 (AR) 25 x 2040 x 1650 (self-adhesive)

15

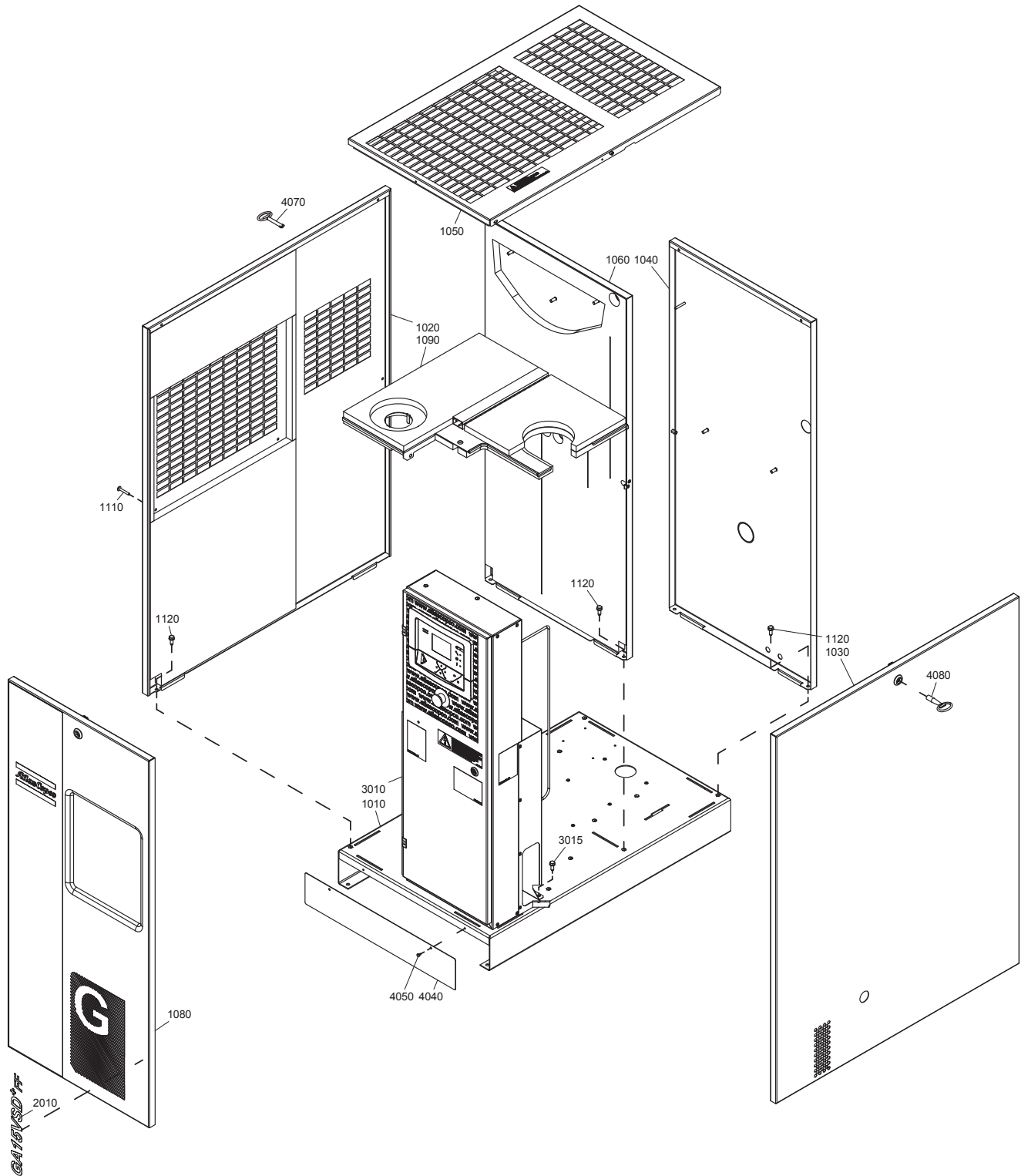

## Bodywork - Pack Trafo and Full Feature

15

Ref.	Part number	Qty	Name	Remarks
1010	1625 4241 81	1	Frame	
<b>1020</b>	<b>1625 4246 80</b>	<b>1</b>	<b>Panel</b>	2)
<b>1030</b>	<b>1625 4247 80</b>	<b>1</b>	<b>Panel</b>	2)
	1622 7673 00 •	1	Lock	
<b>1040</b>	<b>1625 4243 80</b>	<b>1</b>	<b>Panel</b>	
	1079 9915 89 •	1	Label	
	1079 9915 98 •	1	Label	
<b>1050</b>	<b>1625 4245 80</b>	<b>1</b>	<b>Roof</b>	2)
	1079 9931 44 •	1	Decal	
<b>1060</b>	<b>1625 4242 80</b>	<b>1</b>	<b>Panel</b>	2)
	1088 0801 31 •	2	Grommet	
<b>1080</b>	<b>1625 4218 80</b>	<b>1</b>	<b>Panel</b>	2)
	0690 1116 01 •	1	Label	
	1622 7673 00 •	1	Lock	
<b>1090</b>	<b>1625 4225 81</b>	<b>1</b>	<b>Panel</b>	1)
	1619 2758 00 •	2	Seal	
1110	0215 0010 13	9	Screw	
1120	0147 1963 08	6	Hexagon bolt	
2010		1	Decal	
	1625 4214 15		GA7VSD+	
	1625 4214 16		GA11VSD+	
	1625 4214 17		GA15VSD+	
	1625 4214 22		GA7VSD+FF	
	1625 4214 23		GA11VSD+FF	
	1625 4214 24		GA15VSD+FF	
<b>3010</b>	<b>&lt;&lt;&lt; &gt;&gt;&gt;</b>	<b>1</b>	<b>Cubicle</b>	
3015	0147 1963 08	5	Hexagon bolt	
4040	1625 4239 00	1	Plate	
4050	0111 1686 12	2	Plug	
4070	1089 9154 02	1	Key	
4080	1089 9068 01	1	Key	

1-2)

Lined with:

1) Foam: 0395 6001 64 (AR) 20 x 2040 x 1650 (self-adhesive)

2) Foam: 0395 6001 68 (AR) 25 x 2040 x 1650 (self-adhesive)





In order to be First in Mind—First in Choice® for all your quality compressed air needs, Atlas Copco delivers the products and services that help to increase your business' efficiency and profitability.

Atlas Copco's pursuit of innovation never ceases, driven by our need for reliability and efficiency. Always working with you, we are committed to providing you the customized quality air solution that is the driving force behind your business.

