

Atlas Copco

Compressed air filters

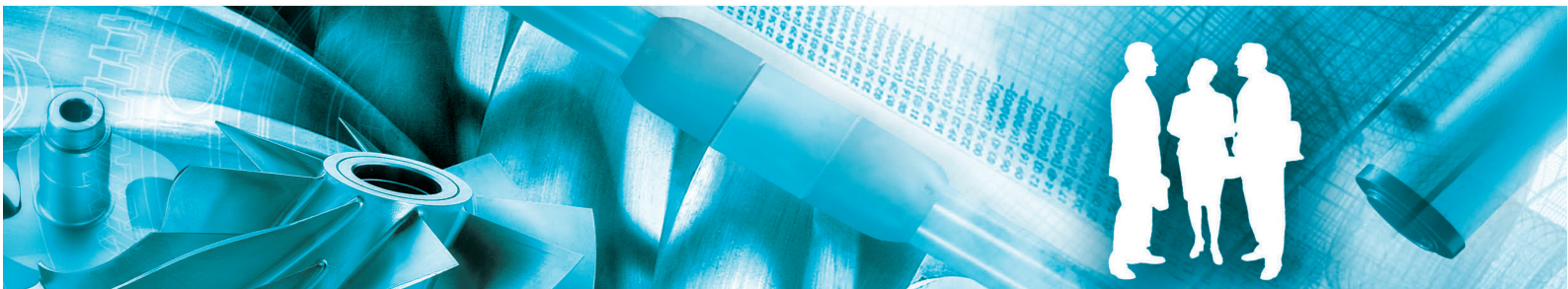

DD/DDp/PD/PDp/QD 10 - 550
DDh/DDhp/PDh/PDhp/QDh 15 - 490

Parts list

Atlas Copco

Atlas Copco

Compressed air filters

DD/DDp/PD/PDp/QD 10 - 550
DDh/DDhp/PDh/PDhp/QDh 15 - 490

Parts list

- Copyright , Atlas Copco Airpower n.v., Antwerp, Belgium.
Any unauthorized use or copying of the contents or any part thereof is prohibited.
This applies in particular to trademarks, model denominations, part numbers and drawings.
- **Use only authorized parts.** Any damage or malfunction caused by the use of unauthorized parts is not covered by Warranty or Product Liability.

2012 - 07

No. 2930 7118 70

www.atlascopco.com

The Atlas Copco logo consists of the brand name "Atlas Copco" in a stylized, italicized serif font. The text is centered between two thick, solid black horizontal bars, one above and one below the text.

en - INSTRUCTIONS FOR USE

1 ORDERING PARTS

Always specify the part number, the name and quantity of the required items, as well as the type and serial number of the machine.
Pages marked with Service symbol -  contain parts of Service kit(s). For complete contents of the kit see chapter "1 - Service kits".

2 COLUMN INFORMATION

Ref. - Reference number: links a specific listed part to the drawing. Only parts with a reference number are shown in the drawing. Parts in the drawing without a reference number are simply there to illustrate the assembly.

Part number - Part number: if no part number is specified, the component is not available as a spare part. A line shown in bold is an assembly. A part of which the number is followed by a black dot is comprised in the bold printed assembly right above.

"<<< >>>" Directs to another list with the same title as the "Name".

When the part number of the specific parts is placed below the "Ref./Name" line a choice must be made upon the type/version of the machine.

Qty - Quantity: indicates the number of parts in connection with the corresponding reference number. „AR“ means „As required“: quantity or number to be determined.

Name - Part name: translations of the English names can be found in document "Glossary of part names".

Remarks - Extra information about the part.

A series of letters can indicate that a particular part has been certified by the specified authorized body, in accordance with the codes or rules of the list.

Measurements are given in millimeters.

bg - ИНСТРУКЦИИ ЗА ИЗПОЛЗВАНЕ

1 ЗАЯВЯВАНЕ НА РЕЗЕРВНИ ЧАСТИ

Винаги указвайте номера на частта, наименованието и необходимото количество от артикула, както и модела и серийния номер на машината.

Страниците, маркирани със символ за сервиз - , съдържат части от Сервизен комплект(и). За пълното съдържание на комплекта вж. глава "1 - Service kits" (1 - Сервизни комплекти).

2 ЗНАЧЕНИЕ НА КОЛОНИТЕ

Ref. - Цифрово обозначение: връзка с чертежа за определена част от спецификацията. На чертежа са показани само детайли с цифрово обозначение. Детайлите без цифрово обозначение в чертежа са показани само за прегледност на сглобената единица.

Part number - Номер на частта: ако не е указан такъв, детайлът не се предлага като резервна част. Удебелена линия означава сглобена единица. Част, чийто номер е последван от черна точка, се съдържа в сглобената единица, отпечатана точно отгоре с получер шрифт.

"<<< >>>" е указател към друга спецификация със същото наименование като "Name".

Когато номерът на частта на указания детайл е разположен под реда "Ref./Name", трябва да се направи избор съобразно модела/версията на машината.

Qty - Количество: указва броя детайли, свързани със съответното цифрово обозначение. "Заявка" означава "По заявка": количество или бройка за доуточняване.

Name - Наименование на частта: преводите на английските наименования могат да бъдат намерени в документа "Речник на наименованията на частите".

Remarks - Допълнителна информация за частта.

Поредица от букви може да указва, че определен детайл е сертифициран от посочения упълномощен орган за съответствие с параметрите или правилата в спецификацията.

Всички стойности са дадени в милиметри.

br - INSTRUÇÕES DE USO

1 ENCOMENDANDO PEÇAS

Sempre especifique o número da peça, o nome e a quantidade dos itens necessários, assim como o tipo e o número de série da máquina.

Páginas marcadas com o símbolo Serviço -  contém peças do(s) Kit(s) de serviço. Para conhecer o conteúdo completo do kit, consulte o capítulo "1 - Service kits" (1 - Kits de serviço).

2 INFORMAÇÕES SOBRE AS COLUNAS

Ref. - Número de referência: indica onde está uma peça específica listada no desenho. Somente peças com número de referência são mostradas no desenho. As peças no desenho que não têm um número de referência destinam-se simplesmente a ilustrar o conjunto.

Part number - Número da peça: se nenhum número de peça estiver especificado, o componente não está disponível como peça sobressalente. Uma linha mostrada em negrito é um conjunto. Uma peça cujo número seja seguido por um ponto preto faz parte do conjunto impresso em negrito imediatamente acima dela.

O símbolo "<<< >>>" direciona para outra lista com o mesmo título, como "Name" (Nome).

Quando o número de peça específico é colocado abaixo da linha "Ref./Name" (Ref. / Nome), é preciso escolher o tipo/versão da máquina.

Qty - Quantidade: indica o número de peças e os números de referência correspondentes. "AR" significa "As required" (Conforme solicitado): a quantidade ou o número a ser determinado.

Name - Nome da peça: as traduções dos nomes em inglês podem ser encontradas no documento "Glossary of part names" (Glossário de nomes de peças).

Remarks - Observações - Informações extras sobre a peça.

Uma série de letras pode indicar que uma determinada peça é certificada pelo órgão autorizado específico, de acordo com os códigos ou as regras da lista.

As medidas são fornecidas em milímetros.

cs - NÁVOD K POUŽITÍ

1 OBJEDNÁNÍ DÍLŮ

Vždy uveďte přesné číslo dílu, název a množství požadovaných položek, a také typ a sériové číslo stroje.

Stránky označené symbolem servisu -  obsahují součásti servisní sady (servisních sad). Kompletní obsah sady naleznete v kapitole "1 - Service kits" (1, Servisní sady).

2 INFORMACE VE SLOUPCÍCH

Ref. - Referenční číslo: odkazuje díl uvedený v seznamu k místu ve výkresu. Ve výkresu jsou uvedeny pouze díly s referenčním číslem. Díly bez referenčního čísla, které jsou ve výkresu uvedeny, slouží pouze jako ilustrace.

Part number - Číslo dílu: pokud není uvedeno číslo dílu, component se jako náhradní díl nedodává. Řádek tučně je sestava. Díl, jehož číslo je následováno černou tečkou, je součástí sestavy, jejíž název je vtištěn tučně výše.

"<<< >>>" vede na další seznam se stejným názvem, jaký je uveden v poli „Name“ (Název dílu).

Pokud je pod řádkem „Ref./Name“ umístěno číslo dílu konkrétního dílu, musí být proveden výběr typu/verze stroje.

Qty - Množství: uvádí počet dílů spojených s příslušným referenčním číslem. „AR“ znamená „As required“ (podle požadavků): množství nebo číslo, které má být určeno.

Name - Název dílu: překlad anglického názvu lze najít v dokumentu „Rejstřík názvů dílů“.

Remarks - Doplnkové informace k dílu.

Série písmen může označovat, že určitý díl byl certifikován autorizovanou osobou v souladu s kódy a pravidly seznamu.

Rozměry jsou uvedeny v milimetrech.

da - ANVENDELSESINSTRUKTIONER

1 BESTILLING AF RESERVEDELE

Angiv altid reservedelsnummer, navn og antal for de dele, du ønsker, samt maskinens typebetegnelse og serienummer.

Sider markeret med servicesymbolet -  " indeholder dele af service-kittet(ene). For et samlet overblik over kittets indhold, se kapitel "1 - Service kits"(1 - Service kits).

2 FORKLARING TIL SPALTER

Ref. - Referencenummer: knytter en specifik del på listen til tegningen. På tegningen vises kun reservedele, som har et referencenummer. Reservedele på tegningen, som ikke har et referencenummer, er medtaget for illustrationens skyld.

Part number. - Reservedelsnummer: hvis der ikke er angivet noget reservedelsnummer, fås den pågældende komponent ikke som reservedel. En linje, som vises med fed skrift, er en samling af dele. En reservedel, hvor nummeret er efterfulgt af en sort prik, er en af de dele, der indgår i samlingen af dele, som vises med fed skrift ovenover.

"<<< >>>" henviser til en anden liste med samme titel som "Name".

Når den specifikke reservedelsnummer placeres under linjen "Ref./Name", skal du vælge type/version for maskinen.

Qty - Antal: angiver antallet af reservedele, der indgår i det tilsvarende referencenummer. "AR" betyder "As required" (som krævet): mængde eller antal skal bestemmes.

Name - Reservedelsnavn: oversættelse af de engelske navne kan findes i dokumentet "Liste over reservedelsnavne".

Remarks - Ekstra information om reservedelen.

En bogstavrække kan angive, at en bestemt reservedel er blevet certificeret af det pågældende godkendende organ, i henhold til standarderne på listen.

Alle mål er angivet i millimeter.

de - BEDIENUNGSANWEISUNG

1 BESTELLEN VON TEILEN

Immer Teilenummer, Bezeichnung und Anzahl der erforderlichen Teile sowie Typ und Seriennummer der Maschine angeben.

Seiten mit dem Servicesymbol -  " enthalten Teile von Service-Kit(s). Informationen zum vollständigen Inhalt des Kits finden Sie im Kapitel „1 - Service kits“ (1 - Service-Kits).

2 ERLÄUTERUNG DER SPALTEN

Ref. - Referenznummer: Querverweis zwischen einem aufgeführten Teil und der Zeichnung. In der Zeichnung sind nur Teile mit einer Referenznummer abgebildet. Abgebildete Teile ohne Referenznummer dienen lediglich der Darstellung der Baugruppe.

Part number - Teilenummer: Falls keine Teilenummer angegeben ist, ist das Bauteil nicht als Ersatzteil lieferbar. Baugruppen sind fett hervorgehoben. Wenn sich hinter einer Teilenummer ein schwarzer Punkt befindet, gehört dieses Teil zur darüber stehenden Baugruppe.

"<<< >>>" bedeutet, daß Sie eine andere Liste nachschlagen müssen.

Steht die Teilnummer unter der Ref./Name Zeile, so muß eine Wahl gemacht werden je nach Typ/Ausführung der Maschine.

Qty - Anzahl: Gib die Anzahl der Teile in Bezug auf die entsprechende Referenznummer an. „AR“ steht für „As required“ (nach Bedarf), die gewünschte Anzahl muss angegeben werden.

Name - Teilebezeichnung: Eine Übersetzung der englischen Bezeichnungen finden Sie im Dokument "Glossary of part names" (Glossar Teilebezeichnungen).

Remarks - Zusätzliche Information zu dem Teil.

Eine Buchstabenfolge weist darauf hin, dass ein bestimmtes Teil durch die angegebene zuständige Stelle gemäß den aufgeführten Normen und Richtlinien zertifiziert wurde.

Abmessungen sind in Millimetern angegeben.

el - ΟΔΗΓΙΕΣ ΧΡΗΣΗΣ

1 ΠΑΡΑΓΓΕΛΙΑ ΑΝΤΑΛΛΑΚΤΙΚΩΝ

Να προσδιορίζετε πάντοτε τον κωδικό είδους, την περιγραφή και την ποσότητα των αιτούμενων ειδών καθώς, επίσης, και τον τύπο και τον αριθμό σειράς του μηχανήματος.

Οι σελίδες που επισημειώνονται με το σύμβολο Σέρβις-  περιέχουν μέρη από Πακέτα ανταλλακτικών συντήρησης. Για το πλήρες περιεχόμενο του πακέτου, ανατρέξτε στο κεφάλαιο "1 - Service kits" (1 - Πακέτα ανταλλακτικών συντήρησης).

2 ΠΛΗΡΟΦΟΡΙΕΣ ΓΙΑ ΤΗ ΣΥΜΠΛΗΡΩΣΗ ΤΩΝ ΣΤΗΛΩΝ

Ref. - Κωδικός αναφοράς: συνδέει ένα συγκεκριμένο λειτουργικό εξάρτημα του καταλόγου με το σχέδιο. Στο σχέδιο εμφανίζονται μόνο εξαρτήματα που διαθέτουν κωδικό αναφοράς. Τα εξαρτήματα του σχεδίου που δε διαθέτουν κωδικό αναφοράς απλά εμφανίζονται για την πληρέστερη περιγραφή του συγκροτήματος.

Part number - Κωδικός είδους: εάν δεν προσδιορίζεται κωδικός είδους, το εξάρτημα δεν είναι διαθέσιμο ως ανταλλακτικό. Γραμμές που εμφανίζονται με έντονη γραφή αντιστοιχούν σε συγκροτήματα. Ένα εξάρτημα του οποίου ο κωδικός ακολουθείται από μαύρη τελεία περιλαμβάνεται στο αμέσως παραπάνω συγκρότημα που εμφανίζεται με έντονη γραφή.

Το "<<< >>>" αποτελεί αναφορά σε άλλο κατάλογο με τον τίτλο που αναγράφεται στην ένδειξη "Name".

Όταν ο κωδικός είδους του προσδιοριζόμενου εξαρτήματος βρίσκεται κάτω από τη γραμμή "Ref./Name", θα πρέπει να γίνει επιλογή του τύπου/έκδοσης του μηχανήματος.

Qty - Ποσότητα: υποδεικνύει το πλήθος των εξαρτημάτων που ζητούνται από τον αντίστοιχο κωδικό αναφοράς. "AR" σημαίνει "As required" (Σύμφωνα με τις απαιτήσεις): ποσότητα ή πλήθος προς προσδιορισμό.

Name - Περιγραφή είδους: μεταφράσεις των αγγλικών ονομασιών περιέχονται στο έντυπο "Γλωσσάριο εξαρτημάτων".

Remarks - Πρόσθετες πληροφορίες σχετικά με ένα ανταλλακτικό.

Η ύπαρξη μιας σειράς γραμμάτων υποδεικνύει ότι ένα συγκεκριμένο ανταλλακτικό διαθέτει έγκριση από τον αναφερόμενο εξουσιοδοτημένο φορέα, σύμφωνα με τους κώδικες ή τους κανονισμούς του καταλόγου.

Οι διαστάσεις αναφέρονται σε χιλιοστάμετρα.

es - INSTRUCCIONES DE USO

1 PEDIDO DE PIEZAS

Especifique siempre la designación, el nombre y la cantidad de las piezas deseadas, así como el tipo y el número de serie de la máquina.

Las páginas marcadas con el símbolo de Servicio -  " contienen piezas de kit(s) de servicio. Para el contenido completo del kit, vea el capítulo "1 - Service kits" (1 - Kits de servicio).

2 INFORMACIÓN DE LAS COLUMNAS

Ref. - Número de referencia: establece un vínculo entre una pieza específica de la lista y el dibujo. Sólo las piezas con número de referencia aparecen en el dibujo. Las piezas que aparecen sin número de referencia sólo se muestran en el dibujo para ilustrar el conjunto.

Part number - Designación: si no se indica ninguna designación, el componente no se encuentra disponible como pieza de repuesto. Los conjuntos aparecen con una línea en negrita. Las piezas con números seguidos por un punto negro, indican que forman parte del conjunto que aparece en negrita anteriormente.

"<<< >>>" dirige a otra lista con el mismo título que el "Name".

Cuando la designación de una pieza específica está situada debajo de la línea "Ref./Name" se debe elegir el tipo/version de la máquina.

Qty - Cantidad: indica la cantidad de piezas asociadas al número de referencia correspondiente. "AR" significa "As required" (según se requiera): debe determinarse la cantidad o el número.

Name - Nombre de la pieza: las traducciones de los nombres en inglés se encuentran en el documento "Glosario de nombres de piezas".

Remarks - Observaciones: información adicional sobre las piezas.

Una serie de letras puede indicar que una pieza específica ha sido certificada por la entidad autorizada indicada, conforme a los códigos o reglas especificados.

Las dimensiones se expresan en milímetros.

et - KASUTUSJUHISED

1 OSADE TELLIMINE

Määraake alati osa number, vajalike osade nimed ja kogused, samuti masina tüüp ja seerianumber.

Hooldussümboliga tähistatud leheküljed - “” sisaldavad hoolduskomplekti(-de) osi. Komplekti täieliku sisu jaoks vt peatükki “1 - Service kits” (1 - Hoolduskomplektid).

2 VEERUTEAVE

Ref. viitenumber seostab konkreetse nimistus oleva osa vastava joonisega. Joonisel on toodud ainult viitenumbriga osad. Joonisel olevad viitenumbriga osad on mõeldud ainult illustreerimiseks.

Part number: osa number. Kui osa number pole määratud, siis pole see komponent varuosana saadaval. Rasvane joon tähistab seadet. Osa, millele järgneb must punkt, koosneb paremal üleval rasvaselt trükitud koostisest.

„<<< >>>” viib teise loendini, millel on samasugune pealkiri kui „Nimi”.

Kui osa number või konkreetne osa on paigutatud „Viite”/„Nime” joone alla, tuleb valida seadme tüüp/version.

Qty: kogus näitab vastava viitenumbriga tähistatud osade arvu. „AR” tähendab „As required” (Vastavalt vajadusele): määratletakse kas kogus või number.

Name ehk osa nimi: ingliskeelsete nimede tõlked leiata dokumentid „Osa nimede sõnastik”.

Remarks – osa kohta käiv lisateave.

Tähtede seeria võib näidata, et mingi osa on vastavalt nimekirja koodidele või reeglitele volitatud organist sertifitseeritud.

Mõõtmed on millimeetrites.

fi - KÄYTTÖOHJEET

1 OSIEN TILAAMINEN

Mainitse aina osan numero, haluttujen osien nimitykset ja määrät, sekä koneen malli ja valmistusnumero.

Huoltosymbolilla - “” merkityillä sivuilla on huoltotarvikesarjojen osia. Katso sarjan täydellinen sisältö luvusta “1 - Service kits” (1 - Huoltotarvikesarjat).

2 SARAKKEIDEN SELITYKSET

Ref. - Viitenumber: Viittaa osaan luettelossa ja piirustuksessa. Vain osat, joilla on viitenumber, näkyvät piirustuksessa. Ilman viitenumeroa piirustuksessa olevien osien tarkoituksena on vain selkeyttää kokonaisuutta.

Part number - Osanumber: Jos osanumeroa ei ole ilmoitettu, osaa ei ole saatavana varaosana. Lihavoituna näkyvä rivi on kokonaisuus. Osa, jonka numeroa seuraa musta piste, sisältyy lähinnä ylhäällä lihavoidulla painettuun tarvikesarjaan.

“<<< >>>” kehottaa katsomaan toista luetteloa, jonka “Name”-otsikko on sama.

Kun tietyn osan osanumber on “Ref.”/“Name”-viivan alapuolella, on valittava koneen tyyppi/version.

Qty - Määrä: Ilmoittaa viitenumeroon liittyvien osien määrän. “AR” tarkoittaa “As required” (tarpeen mukaan): irtotavaraa tai määrää on selvitettävä.

Name - Osanimi: englanninkielisten osanimien käännökset löytyvät painotuohteesta Osien nimien sanasto.

Remarks - Lisätieto osasta.

Kirjainyhdistelmä voi ilmoittaa, että mainittu valtuutettu elin on hyväksynyt osan luettelon koodien tai sääntöjen mukaisesti.

Mitat on annettu millimetreinä.

fr - INSTRUCTIONS D’UTILISATION

1 COMMANDE DE PIÈCES DÉTACHÉES

Précisez toujours le numéro de pièce, la désignation et la quantité de composants souhaitée, ainsi que le type et le numéro de série de la machine.

Les pages sur lesquelles figure le symbole d’entretien - “” traitent de pièces comprises dans un/des kit(s) d’entretien. Pour le contenu complet du kit, voir le chapitre “1 - Service kits” (1 - Kits d’entretien).

2 INFORMATIONS DISPONIBLES DANS LES COLONNES

Ref. - Numéro de référence : se réfère à une pièce particulière dans la liste et le schéma. Seules les pièces auxquelles un numéro de référence a été attribué sont représentées sur le schéma. Les pièces sans numéro de référence sur le schéma sont simplement destinées à compléter l’illustration.

Part number - Numéro de pièce détachée : si aucun numéro de pièce n’est spécifié, le composant n’est pas disponible en tant que pièce détachée. Une ligne qui apparaît en gras correspond à un ensemble. Une pièce dont le numéro est suivi d’un point noir est comprise dans l’ensemble apparaissant en gras juste au-dessus.

“<<< >>>” indique à consulter une autre liste.

Si le numéro de pièce d’une pièce spécifique est placé au-dessous de la ligne de référence/nom, il faut choisir le type/version de la machine.

Qty - Quantité : indique le nombre de pièces avec le numéro de référence correspondant. « AR » signifie « As required » (comme requis) : il s’agit de la quantité ou du nombre à déterminer.

Name - Désignation de la pièce : la traduction des désignations anglaises est disponible dans le document “Glossary of part names” (Glossaire des désignations des pièces).

Remarks - Remarques : informations supplémentaires concernant la pièce.

Une série de lettres peut indiquer qu’une pièce spécifique a été certifiée par l’organisme autorisé mentionné, conformément aux codes et règlements de la liste.

Les dimensions sont indiquées en millimètres.

hu - HASZNÁLATI ÚTMUTATÓ

1 ALKATRÉSZRENDELÉS

Mindig adja meg a cikkszámot, a kért elemek nevét és mennyiségét, valamint a készülék típusát és gyári számát.

A Szerviz - “” szimbólummal jelölt oldalak a szervizkészlet(ek) egyes alkatrészeire vonatkoznak. A készlet teljes tartalmát lásd az “1 - Service kits” (1 - Szervizkészletek) fejezetben.

2 A TÁBLÁZAT OSZLOPAI

Ref. - Hivatkozási szám: a felsorolt alkatrészt a megfelelő ábrához társítja. A rajzon csak hivatkozási számmal ellátott alkatrészek láthatók. Az ábra hivatkozási szám nélküli részei csak az összeszerelés módját illusztrálják.

Part number - ha nincs megadva cikkszám, az adott alkatrészt nem kapható pótalkatrészként. A vastag vonal szerelvényt jelez. Ha a cikkszám után fekete pont áll, az alkatrész a jobbra fent vastaggal jelölt szerelvény része.

A „<<< >>>” jel átirányít egy másik listához, amely a „Name” elemmel azonos nevű.

Ha egy adott alkatrész cikkszámát a „Ref.”/„Name” oszlopba helyezik, ki kell választani a készülék típusát/verzióját.

Qty - Mennyiség: az adott hivatkozási számhoz kapcsolódó alkatrészek számát jelöli. Az „AR” jelentése „As required” (igény szerint): itt megadhatja a mennyiséget vagy a számot.

Name - Az alkatrész neve: az angol nyelvű elnevezések fordításai az „Alkatrészek listája” c. dokumentumban található.

Remarks - Az alkatrészel kapcsolatos többletinformáció.

Egy betűsor jelzi azt, hogy az adott alkatrészt az illetékes hatóság a lista kódjainak vagy szabályainak megfelelő tanúsítvánnyal látta el.

A mérési eredmények milliméterben értendők.

it - ISTRUZIONI PER L'USO

1 ORDINE DI PARTI DI RICAMBIO

Indicare sempre il numero categorico, il nome e la quantità delle parti richieste, come pure il tipo e il numero di serie della macchina.

Le pagine contrassegnate dal simbolo di assistenza - “” descrivono componenti appartenenti ai kit di manutenzione. Per informazioni sul contenuto completo del kit, consultare il capitolo “1 - Service kits” (1 - Kit di manutenzione).

2 INFORMAZIONI SULLE COLONNE

Ref. - Numero di riferimento: indica un componente specifico elencato nel disegno. Nel disegno sono presenti solo i componenti con un numero di riferimento. I componenti senza numero di riferimento sono presenti al solo scopo di illustrare il gruppo.

Part number - Numero categorico: se non è specificato nessun numero categorico, il componente non è disponibile come parte di ricambio. Una riga in grassetto indica un assemblaggio. Una parte il cui numero è seguito da un punto nero è compresa nell'assemblaggio stampato in grassetto in alto a destra.

“<<<<>>>>” indica di consultare un altro elenco di parti di ricambio.

Quando il numero di catalogo di una parte specifica è messo sotto la linea del riferimento/denominazione si deve fare una scelta in base al tipo/versione della macchina.

Qty - Quantità: indica il numero di componenti relativo al numero di riferimento. „AR“ significa „As required“ (Come richiesto): devono essere determinati la quantità o il numero.

Name - Nome parte: le traduzioni dei nomi inglesi dei componenti possono essere reperite nel “Glossary of part names” (Glossario dei nomi parti).

Remarks - Ulteriori informazioni sul componente.

Una serie di lettere possono indicare la certificazione di un componente da parte di un ente autorizzato specificato, in conformità alle normative riportate nell'elenco.

Le misure sono espresse in millimetri.

ja - 使用方法

1 部品の注文

部品番号、注文するアイテムの名称および数量、機器のタイプおよびシリアル番号を必ず指定してください。

サービスマーク “” のついたページにはサービスキットの部品が記載されています。キットの内容物については、第1章「サービスキット」を参照してください。

2 各列の説明

Ref. - 参照番号: リストの部品が図のどこにあるかを示します。参照番号がある部品のみが図に示されています。参照番号がない部品はアセンブリを表現するため便宜上表記されています。

Part number - 部品番号: 部品番号が示されていない部品は、スペア部品としては提供されていません。太字の行はアセンブリを示します。番号の後に黒い点が付いている部品は、すぐ上にある太字のアセンブリを構成しています。

“<<<<>>>>” は、“Name” と同じタイトルの別のリストを示します。

“Ref.” または “Name” 行の下に、特定の部品の部品番号が記載されている場合は、機器のタイプ/バージョンに応じて部品を選択してください。

Qty - 数量: 参照番号に対応する部品の数量を示します。 „AR” は「必要に応じて」を意味し、必要に応じて数量または番号を指定します。

Name - 部品名: 英語に対応する各言語の名称は「Glossary of part names」(部品名称対応表)に記載されています。

Remarks - 部品に関する追加情報です。

一連の文字列は特定の部品が指定認定団体によって承認されていることを示し、リストのコードまたは規定に準拠しています。

測定値はミリメートル単位で示されています。

lt - NAUDOJIMO INSTRUKCIJA

1 DETALIŲ UŽSAKYMAS

Visada nurodykite detalės numerį, pavadinimą ir reikiamą kiekį bei įrenginio tipą ir serijos numerį.

Puslapiuose, pažymetuose techninio aptarnavimo simboliu - “”, yra aptarnavimo reikmenų rinkinio (-ių) dalių. Norėdami gauti informacijos apie visą rinkinio turinį, žr. skyrių “1 - Service kits” (1 - Aptarnavimo reikmenų rinkiniai).

2 INFORMACIJA STULPELYJE

Ref. - Nuorodos numeris: susieja sąrašė nurodytą detalę ir brėžinį. Brėžinyje pavaizduotos tik detalės, turinčios nuorodos numerį. Brėžinio detalės, neturinčios nuorodos numerio, tik iliustruoja komplektinį bloką.

Part number - detalės numeris: jeigu detalės numeris nenurodytas, komponento kaip atsarginės detalės įsigyti negalima. Eilutėje, kuri parodyta paryškintu šriftu, yra agregatas. Detalė, po kurios numerio eina juodas taškas, yra įmontuota paryškintu šriftu aukščiau išspausdintame agregate.

„<<<<>>>>“ nukreipia į kitą sąrašą, kurio pavadinimas toks pat, kaip „Name“ (detalės pavadinimas).

Kai specifinės detalės numeris yra nurodytas žemiau „Ref.“ (nuoroda) / „Name“ (detalės pavadinimas) eilutės, reikia apsispręsti dėl įrenginio tipo/versijos.

Qty - Kiekis: naudojamas su atitinkamu nuorodos numeriu ir nurodo detalių kiekį. “AR” reiškia „As required“ (prireikus): dar nežinomas kiekis ar skaičius.

Name - detalės pavadinimas: anglišų pavadinimų vertimus galima rasti dokumente “Įrangos dalių terminai”.

Remarks - Papildoma informacija apie detalę.

Raidžių derinys gali rodyti, kad konkrečiai detalei sertifikuotą išdavė įgaliota institucija pagal sąrašo nurodymus ir taisykles.

Matmenys pateikti milimetrais.

lv - INSTRUKCIJAS LIETOŠANAI

1. PASŪTĪŠANAS DETALĀS

Vienmēr norādiet nepieciešamās iekārtas detaļas numuru, nosaukumu un daudzumu, kā arī tipu un mašīnas seriālo numuru.

Lappuses, kas apzīmētas ar apkopes simbolu - "🔧" satur Apkopes komplekta(u) daļas. Pilnam komplekta satura pārskatam, skatiet nodaļu "1 - Service kits" (1 - Apkopes komplekti).

2. KOLONNAS INFORMĀCIJA

Ats. - Inventāra numurs: savieno atbilstošās saraksta daļas ar attēlu. Tikai detaļas ar inventāra numuru ir parādītas attēlā. Detaļas attēlā bez inventāra numura ir montāžai, vienkārši paskaidrotas attēlā.

Part number – detaļas numurs: ja nav norādīts detaļas numurs, komponents nav pieejams kā rezerves detaļa. Treknrakstā parādītā līnija ir montāža. Detaļa, aiz kuras numura seko melns punkts, ir ietverta tieši augšpusē treknrakstā drukātajā montāžā.

"<<< >>>" novirza uz citu sarakstu, kuram ir tāds pats nosaukums kā "Nosaukums".

Kad kādas noteiktas detaļas numurs ir novietots zem līnijas "Ats."/"Nosaukums" ir jāizvēlas iekārtas veids/versija.

Qty – daudzums: norāda detaļas daudzumu savienojumā ar attiecīgo inventāra numuru. "AR" nozīmē "As required" (pēc vajadzības): daudzums vai numurs, kuru jānosaka.

Name – detaļas nosaukums: angļu nosaukumu tulkojumus var atrast dokumentā "Detaļu nosaukumu vārdnīca".

Remarks – speciāla informācija par detaļu.

Burtu rindiņa, saskaņā ar saraksta noteikumiem un kodiem, var norādīt, ka šo detaļu ir sertificējusi autorizēta organizācija.

Izmēri ir norādīti milimetros.

nl - INSTRUCTIES VOOR HET GEBRUIK

1 BESTELLEN VAN ONDERDELEN

Vermeld altijd het onderdeelnummer, de benaming en de hoeveelheid van de gewenste onderdelen, alsmede het type en het serienummer van de machine.

Pagina's gemarkeerd met het servicesymbool - "🔧" bevatten onderdelen uit servicekits. Voor de complete inhoud van de kit, zie paragraaf "1 - Service kits" (1 - Servicekits).

2 KOLOM INFORMATIE

Ref. - Referentienummer: koppelt een specifiek onderdeel in de lijst aan de desbetreffende tekening. Alleen onderdelen met een referentienummer zijn in de tekening afgebeeld.

Onderdelen zonder referentienummer die op de tekening voorkomen, worden slechts getoond om het samenstel te illustreren.

Part number - Onderdeelnummer: indien geen onderdeelnummer is aangegeven, is de betreffende component niet als reserveonderdeel verkrijgbaar. Een regel in een vet lettertype is een samenstel. Een onderdeel waarvan het nummer gevolgd wordt door een zwart rondje, maakt deel uit van het vet afgedrukte samenstel direct erboven.

"<<< >>>" verwijst naar een andere lijst met dezelfde titel als de "Name" (benaming).

Als het onderdeelnummer van het desbetreffende onderdeel onder de regel "Ref."/"Name" (Ref./Benaming) staat vermeld, moet er een keuze met betrekking tot het machinetype en de machineversie worden gemaakt.

Qty - Aantal: geeft het aantal onderdelen aan in samenhang met het overeenkomstige referentienummer. "AR" betekent "As required" (benodigde hoeveelheid): de hoeveelheid of het aantal moet nader worden bepaald.

Name - Naam van het onderdeel: vertalingen van de Engelse benamingen zijn te vinden in het document "Glossary of part names" (Woordenlijst van onderdelen).

Remarks - Extra informatie over het onderdeel.

Een reeks letters kan aangeven dat een bepaald onderdeel gecertificeerd is door het opgegeven bevoegde orgaan, in overeenstemming met de codes of voorschriften in de lijst.

Afmetingen zijn in millimeters vermeld.

no - BRUKSANVISNING

1 BESTILLING AV DELER

Angi alltid delenummeret, navnet og antallet deler samt type- og serienummeret for maskinen.

Sidene som er merket med Service-symbolet - "🔧", omtaler deler av servicesettene. Du finner informasjon om hele innholdet i settet i kapittel "1 - Service kits" (1 - Servicesett).

2 FORKLARING TIL KOLONNENE

Ref. – Referansenummer: knytter en bestemt del i listen til tegningen. Deler uten referansenummer vises ikke på tegningen. Delene på tegningen som ikke har referansenummer, er tatt med for å illustrere monteringen.

Part number – Delenummer: Hvis det ikke er angitt noe delenummer, kan ikke delen bestilles som reservedel. En fet linje er en montering. En del som har et nummer som er etterfulgt av en svart prikk, er omfattet i monteringen med fet skrift ovenfor.

"<<< >>>" henviser til en annen liste som heter det samme som "Navn".

Når delenummeret til en bestemt del plasseres under linjen "Ref."/"Name" må man velge hva slags type/versjon maskinen er.

Qty – Antall: angir hvor mange deler som er knyttet til referansenummeret. "AR" står for "As required" ("etter behov"): Antall eller nummer må spesifiseres.

Name – Delenavn: Oversettelsen av de engelske navnene finner du i dokumentet Ordliste med delnavn.

Remarks – Anmerkninger: tilleggsinformasjon om delene.

Bokstaver kan indikere at en bestemt del er sertifisert i henhold til det autoriserte organet som er angitt, i samsvar med kodene eller reglene for listen.

Mål er angitt i millimeter.

pl - INSTRUKCJA UŻYTKOWANIA

1 ZAMAWIANIE CZĘŚCI

Zawsze podawać numer części, nazwę i ilość potrzebnych elementów, a także typ i numer seryjny urządzenia.

Strony oznaczone symbolem - "🔧" zawierają części zestawów serwisowych. Pełną zawartość zestawów można znaleźć w rozdziale "1 - Service kits" (1 - Zestawy serwisowe).

2 OBJAŚNIENIA KOLUMN

Ref. - Numer referencyjny: łączy konkretną część z listy ze schematem. Na schemacie prezentowane są wyłącznie części posiadające numer referencyjny. Części na schemacie nie mające numeru referencyjnego umieszczono w celu zilustrowania montażu.

Part number - Numer części: jeśli nie podano numeru części, dany element nie jest dostępny jako część zapasowa. Tekst wytłuszczony oznacza zespół. Część, po numerze której występuje czarna kropka, wchodzi w skład wytłuszczonego zespołu wskazanego powyżej po prawej stronie.

„<<< >>>” służą do przechodzenia do innej listy o tym samym tytule, co w kolumnie „Name” (Nazwa).

Jeśli numer dla konkretnej części jest umieszczony poniżej wiersza „Ref.”/„Name”, należy wybrać typ/wersję maszyny.

Qty - Ilość: oznacza liczbę części w odniesieniu do odpowiadającego im numeru referencyjnego. „AR” oznacza „As required” (Wg zapotrzebowania): ilość zostanie uzgodniona.

Name - Nazwa części: tłumaczenie nazw angielskich można znaleźć w dokumencie „Glossary of part names” (Słownik części).

Remarks - Informacje dodatkowe o danej części.

Ciąg liter może informować, że dana część uzyskała certyfikat określonej, upoważnionej organizacji, zgodnie z kodami lub zasadami z listy.

Wymiary zostały podane w milimetrach.

pt - INSTRUÇÕES PARA UTILIZAÇÃO

1 ENCOMENDA DE PEÇAS

Especificar sempre a referência da peça, o nome e a quantidade de itens necessários, bem como o tipo e o número de série da máquina.

Páginas marcadas com o símbolo de assistência -  contêm peças de kits de assistência. Para ver todos os conteúdos do kit consultar o capítulo "1 - Service kits" (1 - Kits de assistência).

2 INFORMAÇÃO SOBRE AS COLUNAS

Ref. - Número de referência: estabelece a ligação entre uma peça específica listada e o desenho. No desenho, apenas são mostradas peças com um número de referência. As peças mostradas no desenho que não apresentem um número de referência servem apenas para ilustrar o conjunto.

Part number - Referência da peça: se não for indicada a referência da peça, o componente não está disponível como peça sobresselente. Uma linha em negrito representa um conjunto. Uma peça cujo número esteja seguido de um ponto preto está incluída no conjunto impresso em negrito, imediatamente acima.

"<<<< >>>>" conduz a outra lista com o mesmo título de "Name".

Quando a referência da peça específica se encontra por baixo da linha "Ref./"Name", é preciso escolher o tipo/versão da máquina.

Qty - Quantidade: indica o número de peças relacionadas com o número de referência correspondente. "AR" significa "As required" (consoante requerido): quantidade ou número a determinar.

Name - Nome da peça: é possível encontrar traduções dos nomes ingleses das peças no documento "Glossário de designações de peças".

Remarks - Informação extra sobre a peça.

Uma série de letras pode indicar que uma determinada peça foi certificada pela entidade autorizada referida, de acordo com os códigos ou as normas da lista.

As medidas são indicadas em milímetros.

ro - INSTRUCȚIUNI DE UTILIZARE

1 COMANDAREA PIESELOR

Specificați întotdeauna numărul de reper, numele și cantitatea articolelor necesare și tipul și numărul de serie ale mașinii.

Paginile marcate cu simbolul Service -  conțin componente din kituri de service. Pentru conținutul complet al acestui kit consultați capitolul "1 - Service kits" (1 - Kituri de service).

2 INFORMAȚIILE DIN COLOANE

Ref. - Numărul de referință: corelează piesa respectivă din listă cu desenul. În desen sunt prezentate numai piesele care au numere de referință. Piesele din desen care nu au niciun număr de referință se află acolo numai pentru a ilustra ansamblul.

Part number - Număr de reper: dacă nu este specificat niciun număr de reper, componenta nu este disponibilă ca piesă de schimb. O linie îngroșată reprezintă un ansamblu. Un reper al cărui număr este urmat de un punct negru este cuprins în ansamblul tipărit îngroșat de deasupra sa.

"<<<< >>>>" direcționează către o altă listă care are titlul identic cu "Nume".

Când numărul de reper al piesei respective este plasat sub linia "Referință"/"Nume", este obligatorie selectarea unui tip sau a unei versiuni a mașinii.

Qty - cantitate: indică numărul de piese corespunzătoare numărului de referință respectiv. "AR" înseamnă "Conform necesar": cantitate sau număr care urmează a fi determinat.

Name - Nume reper: traducerea numelor englezești pot fi găsite în documentul "Glosar de nume de repere".

Remarks - Informații suplimentare despre piese.

O serie de litere poate indica faptul că o anumită piesă a fost certificată de organismul de autorizare specificat, în conformitate cu regulile sau codurile listei.

Dimensiunile sunt date în milimetri.

ru - Правила пользования

1 ЗАКАЗ ДЕТАЛЕЙ

Всегда указывайте номер по каталогу, наименование и количество требуемых позиций, а также тип и серийный номер машины. Страницы, помеченные символом Service - , содержат информацию о сервисном(ых) наборе(ах). Полное содержание сервисного набора приведено в главе "1 - Service kits" (1 - Сервисные наборы).

2 ИНФОРМАЦИЯ О СТОЛБЦЕ

Ref. - Справочный номер: связывает деталь, указанную в списке, с чертежом. На чертеже показаны только детали, имеющие справочные номера. Детали на чертеже без справочных номеров показаны только для иллюстрации сборки.

Partnumber - Каталогный номер: если каталожный номер не указан, то данный компонент нельзя заказать как запчасть. Жирным шрифтом показаны сборочные единицы. Деталь, после номера которой следует черная точка, входит в состав сборочной единицы, набранной жирным шрифтом непосредственно над ней. Кавычки "<<<< >>>>" ссылаются на другой список того же наименования, что и "Name" (Наименование детали).

Если каталожный номер находится под линией "Ref./"Name", это означает, что необходимо сделать выбор в соответствии с типом/исполнением машины.

Qty - Количество: указывает количество деталей в соответствии с их справочным номером. "AR" означает "As required" (По требованию): количество или номер необходимо определить.

Name - Наименование детали: перевод английских наименований находится в "Glossary of Part Names" (Словаре наименований деталей).

Remarks - Примечания - дополнительная информация о детали. Ряд букв может означать, что конкретная деталь сертифицирована указанным уполномоченным лицом, в соответствии с кодами или правилами в перечне. Размеры даны в миллиметрах.

sk - NÁVOD NA POUŽITIE

1 OBJEDNÁVANIE SÚČASTÍ

Vždy zadajte číslo súčasti, názov a množstvo požadovaných položiek a takisto typ a výrobné číslo zariadenia.

Strany označené servisným symbolom -  obsahujú časti servisnej súpravy/servisných súprav. Úplný zoznam príslušnej súpravy nájdete v kapitole "1 - Service kits" (1 - Servisné súpravy).

2 INFORMÁCIE V STĽPCOCH

Ref. - Referenčné číslo: slúži na prepojenie konkrétnej uvedenej súčasti k príslušnému výkresu. Na výkrese sú zobrazené len súčasti s referenčným číslom. Súčasti bez referenčného čísla na výkrese slúžia len na ilustráciu montážnej skupiny.

Part number - Číslo súčasti: ak nie je určené žiadne číslo súčasti, daný komponent nie je k dispozícii ako náhradná súčiastka. Riadok uvedený tučným písmom predstavuje montážnu skupinu. Súčasť, za ktorej číslom nasleduje čierna bodka, je zahnutá vo vyššie uvedenej hrube vytlačenej zostave vpravo.

"<<<< >>>>" smeruje na ďalší zoznam s rovnakým názvom ako v položke „Name“.

Keď sa číslo určitej súčasti nachádza pod riadkom „Ref./"Name“, je potrebné vybrať typ/verziu zariadenia.

Qty - Množstvo: označuje počet súčastí vzhľadom na príslušné referenčné číslo. Skratka „AR“ znamená „As required“ (podľa potreby): množstvo alebo číslo bude stanovené.

Name - Názov súčastky: preklady anglických názvov môžete nájsť v dokumente „Register názvov súčastí“.

Remarks - Ďalšie informácie o danej súčasti.

Postupnosť písmen môže určovať, že určitá súčasť bola certifikovaná stanovenou oprávnenou inštitúciou podľa kódov alebo pravidiel v danom zozname.

Rozmery sú uvedené v milimetroch.

sl - NAVODILA ZA UPORABO

1 NAROČANJE DELOV

Vedno navedite številko dela, ime in količino zahtevanih predmetov ter tip in serijsko številko stroja.

Strani, označene s simbolom za servis , vsebujejo dele servisnih kompletov. Za celotno vsebino kompleta si oglejte poglavje "1 - Service kits"(1 - Servisni kompleti).

2 INFORMACIJE O STOLPCU

Ref. - Referenčna številka: povezuje določen navedeni del z risbo. Na risbi so prikazani samo deli z referenčno številko. Deli na risbi, ki nimajo referenčne številke, so namenjeni samo prikazu sklopa.

Part number - Številka dela: če številka dela ni navedena, komponenta ni na voljo kot rezervni del. Vrstica z odebeljenim tiskom predstavlja sklop. Del, katerega številki sledi črna pika, spada v sklop, natisnjen z odebeljenim tiskom neposredno nad njim.

"<<< >>>" vas usmeri na drug seznam z enakim nazivom kot "Name (Ime)".

Če je pod vrstico "Ref."/"Name" navedena številka dela za določeni del, mora izbira temeljiti na tipu/različici stroja.

Qty - Količina: določa število delov v povezavi z ustrežno referenčno številko. "AR" pomeni "As required" (kot je zahtevano): količina ali število za določitev.

Name - Ime dela: prevodi angleških imen se nahajajo v dokumentu "Pojmovnik z imeni delov".

Remarks - Dodatne informacije o delu.

Zaporedje črk lahko pomeni, da je bil določen del certificiran s strani navedenega pooblaščenega organa, v skladu z zakoni ali pravili seznama.

Mere so podane v milimetrih.

sv - INSTRUKTIONER FÖR ANVÄNDNING

1 BESTÄLLA DELAR

Ange alltid reservdelsnummer, namn och antal delar som önskas, samt typbeteckning och tillverkningsnummer på maskinen.

Sidor markerade med servicesymbolen -  - innehåller delar av servicesatser. Hela innehållet i satsen redovisas i kapitlet "1 - Service kits" (1 - Servicesatser).

2 SPALTINFORMATION

Ref. - Referensnummer: kopplar ihop en viss reservdel i förteckningen med ritningen. Endast reservdelar med referensnummer visas i ritningen. Reservdelar som saknar referensnummer i ritningen finns med för att illustrera själva monteringen.

Part number - Reservdelsnummer: om reservdelsnummer saknas finns komponenten inte som reservdel. Monteringsanvisningar visas med fet stil. En reservdel vars nummer följs av en svart punkt finns med i den fetstilta monteringsanvisningen direkt ovanför.

"<<< >>>" hänvisar till en annan lista med samma titel som "namnet".

När reservdelsnumret för den specifika delen är placerad nedanför "Ref."/"Namn"-raden måste ett val göras utifrån maskinens typ/version.

Qty - Antal: anger hur många delar som är kopplade till motsvarande referensnummer. "AR" betyder "As required" (som erfordras): antal eller nummer bestäms senare.

Name - Reservdelsbeteckningar: översättningar av de engelska beteckningarna återfinns i dokumentet "Glossary of part names" (Ordlista med reservdelsbeteckningar).

Remarks - Extrainformation om reservdelen.

En uppsättning bokstäver kan ange att en viss reservdel har certifierats av det befulldäktiga organet, enligt koderna eller reglerna i förteckningen.

Mått anges i millimeter.

tr - KULLANIM TALİMATLARI

1 PARÇA SİPARİŞİ

Gerekli öğelerin parça numaraları, ad ve miktarının yanı sıra makinenin tip ve seri numarasını da mutlaka belirtin.

Servis simgesi -  - taşıyan sayfalarda Servis kiti (kitleri) parçaları bulunmaktadır. Kitle ilgili tüm bilgilere ulaşmak için "1 - Service kits" (1 - Servis kitleri) bölümüne başvurun.

2 KOLON BİLGİLERİ

Ref. - Referans numarası: özel olarak listelenmiş bir parça için çizimden bağlantı sağlar. Sadece referans numarası olan parçalar çizimde gösterilir. Çizimde referans numarası bulunmayan parçalar sadece montaj işlemlerini göstermek için verilmiştir.

Part number - Parça numarası: parça numarası belirtilmemişse, bileşen yedek parça olarak bulunmamaktadır. Koyu harflerle gösterilen satır montajdır. Numarasından sonra siyah bir nokta gelen parça, yukarıda koyu harflerle basılmış montaja dahildir.

"<<< >>>", "Name" (Ad) ile aynı başlıkta bir başka listeye yönlendirir.

Belirli bir parçanın parça numarası "Ref."/"Name" (Ref./Ad) satırının altına yerleştirildiğinde, makine tipi/modeli konusunda seçim yapılmalıdır.

Qty - Miktar: uygun referans numarasıyla bağlantılı olarak parça sayısını gösterir. "AR", "As required" (Gerektiği gibi) anlamına gelmektedir: belirlenecek olan miktar veya sayı.

Name - Parça adı: İngilizce adların çevirileri, "Parça adları sözlüğü"nde bulunabilir.

Remarks - Açıklamalar: Parça hakkında ek bilgiler.

Bir dizi harf, belirli bir parçanın yasalara veya liste kurallarına uygun olarak özel yetkili bir makam tarafından sertifikalandırıldığını gösterebilir.

Ölçümler milimetre cinsinden verilmiştir.

zh - 使用说明

1 订购零件

订购零件时必需指定零件号、零件名称、零件数量以及机器的类型和系列号。

在标有维修标记  的页上有维修组件的部分内容。该组件的完整内容请参见章节“1 - 维修组件”“1 - Service kits”。

2 每列内容的说明

Ref. - 图示编号：将零件清单中列出的零件与示意图中的该零件相关联。零件清单中仅显示有图示编号的零件。示意图中没有标注图示编号的零件仅用来在图中帮助示意。

Part number - 零件号：如果某项没有零件号，则该项不可作为零备件供应。以粗体印刷的零件号表示这是一个装置。编号后面有一个黑点的零件包含在其上面以粗体印刷的装置中。

"<<< >>>" 表示该装置的零件清单在手册中以同一名称另外分章单列。

如果指定的零件号位于"Ref."/"(图示编号)"Name"/"(零件名称)"列上，则订购零件时必须指明机器的类型/版本。

Qty - 数量：显示相应的图示编号的零件个数。"AR"表示"As required"：即根据需要确定数量。

Name - 零件名称：在文件“零件名称对照表”中可以找到对应的英文名称。

Remarks - 零件的附注。

一连串的字母表示某一特定零件依照标准或规定的要求已获得指定授权机构的认证。

Table of contents

1	Service kits	4
2	DD/DDp/PD/PDp/QD 10.....	9
3	DD/DDp/PD/PDp/QD 20.....	11
4	DD/DDp/PD/PDp/QD 35.....	13
5	DD/DDp/PD/PDp/QD 50.....	15
6	DD/DDp/PD/PDp/QD 70.....	19
7	DD/DDp/PD/PDp/QD 130.....	21
8	DD/DDp/PD/PDp/QD 170.....	23
9	DD/DDp/PD/PDp/QD 210.....	25
10	DD/DDp/PD/PDp/QD 310.....	27
11	DD/DDp/PD/PDp/QD 425.....	31
12	DD/DDp/PD/PDp/QD 550.....	33
13	DDh/DDhp/PDh/PDhp/QDh 15.....	35
14	DDh/DDhp/PDh/PDhp/QDh 32.....	37
15	DDh/DDhp/PDh/PDhp/QDh 55.....	39
16	DDh/DDhp/PDh/PDhp/QDh 80.....	41
17	DDh/DDhp/PDh/PDhp/QDh 110.....	43
18	DDh/DDhp/PDh/PDhp/QDh 200.....	45
19	DDh/DDhp/PDh/PDhp/QDh 270.....	47
20	DDh/DDhp/PDh/PDhp/QDh 330.....	49
21	DDh/DDhp/PDh/PDhp/QDh 490.....	51
22	Standard option - Differential pressure gauge	53
23	Standard option - Wall mounting kit	55
24	Standard option - Serial connection kit.....	57
25	Standard option - EWD connection kit - DD/PD Filters	59

1

Service kits

Ref.	Part number	Qty	Name	Remarks
		1	Element kit	
	2901 2003 44		DD/DDp 10, DDh/DDhp 15	
	2901 2003 01		DD/DDp 20, DDh/DDhp 32	
	2901 2003 02		DD/DDp 35, DDh/DDhp 55	
	2901 2003 03		DD/DDp 50, DDh/DDhp 80	
	2901 2003 04		DD/DDp 70, DDh/DDhp 110	
	2901 2003 05		DD/DDp 130, DDh/DDhp 200	
	2901 2003 06		DD/DDp 170, DDh/DDhp 270	
	2901 2003 07		DD/DDp 210, DDh/DDhp 330	
	2901 2003 08		DD/DDp 310, DDh/DDhp 490	
	2901 2003 09		DD/DDp 425	
	2901 2003 10		DD/DDp 550	
	2901 2004 51		PD/PDp 10, PDh/PDhp 15	
	2901 2004 01		PD/PDp 20, PDh/PDhp 32	
	2901 2004 02		PD/PDp 35, PDh/PDhp 55	
	2901 2004 03		PD/PDp 50, PDh/PDhp 80	
	2901 2004 04		PD/PDp 70, PDh/PDhp 110	
	2901 2004 05		PD/PDp 130, PDh/PDhp 200	
	2901 2004 06		PD/PDp 170, PDh/PDhp 270	
	2901 2004 07		PD/PDp 210, PDh/PDhp 330	
	2901 2004 08		PD/PDp 310, PDh/PDhp 490	
	2901 2004 09		PD/PDp 425	
	2901 2004 10		PD/PDp 550	
	2901 2005 44		QD 10, QDh 15	
	2901 2005 01		QD 20, QDh 32	
	2901 2005 02		QD 35, QDh 55	
	2901 2005 03		QD 50, QDh 80	
	2901 2005 04		QD 70, QDh 110	
	2901 2005 05		QD 130, QDh 200	
	2901 2005 06		QD 170, QDh 270	
	2901 2005 07		QD 210, QDh 330	
	2901 2005 08		QD 310, QDh 490	
	2901 2005 09		QD/QDp 425	
	2901 2005 10		QD/QDp 550	

Service kits

1

Ref.	Part number	Qty	Name	Remarks
		1	Element kit - Six Pack	
	2901 2003 22		DD/DDp 10, DDh/DDhp 15	
	2901 2003 23		DD/DDp 20, DDh/DDhp 32	
	2901 2003 24		DD/DDp 35, DDh/DDhp 55	
	2901 2003 25		DD/DDp 50, DDh/DDhp 80	
	2901 2003 26		DD/DDp 70, DDh/DDhp 110	
	2901 2003 27		DD/DDp 130, DDh/DDhp 200	
	2901 2003 28		DD/DDp 170, DDh/DDhp 270	
	2901 2003 29		DD/DDp 210, DDh/DDhp 330	
	2901 2003 30		DD/DDp 310, DDh/DDhp 490	
	2901 2004 22		PD/PDp 10, PDh/PDhp 15	
	2901 2004 23		PD/PDp 20, PDh/PDhp 32	
	2901 2004 24		PD/PDp 35, PDh/PDhp 55	
	2901 2004 25		PD/PDp 50, PDh/PDhp 80	
	2901 2004 26		PD/PDp 70, PDh/PDhp 110	
	2901 2004 27		PD/PDp 130, PDh/PDhp 200	
	2901 2004 28		PD/PDp 170, PDh/PDhp 270	
	2901 2004 29		PD/PDp 210, PDh/PDhp 330	
	2901 2004 30		PD/PDp 310, PDh/PDhp 490	
	2901 2005 22		QD 10, QDh 15	
	2901 2005 23		QD 20, QDh 32	
	2901 2005 24		QD 35, QDh 55	
	2901 2005 25		QD 50, QDh 80	
	2901 2005 26		QD 70, QDh 110	
	2901 2005 27		QD 130, QDh 200	
	2901 2005 28		QD 170, QDh 270	
	2901 2005 29		QD 210, QDh 330	
	2901 2005 30		QD 310, QDh 490	
		1	Sight glass kit	
	2901 0562 00		DD/DDp/PD/PDp/QD	
		1	Automatic drain kit	
	2901 0563 00		DD/DDp/PD/PDp	
		1	Manual drain kit	
	2901 0611 00		DD/DDp/PD/PDp/QD	
	1624 1173 80		DDh/DDhp/PDh/PDhp/QDh	

2

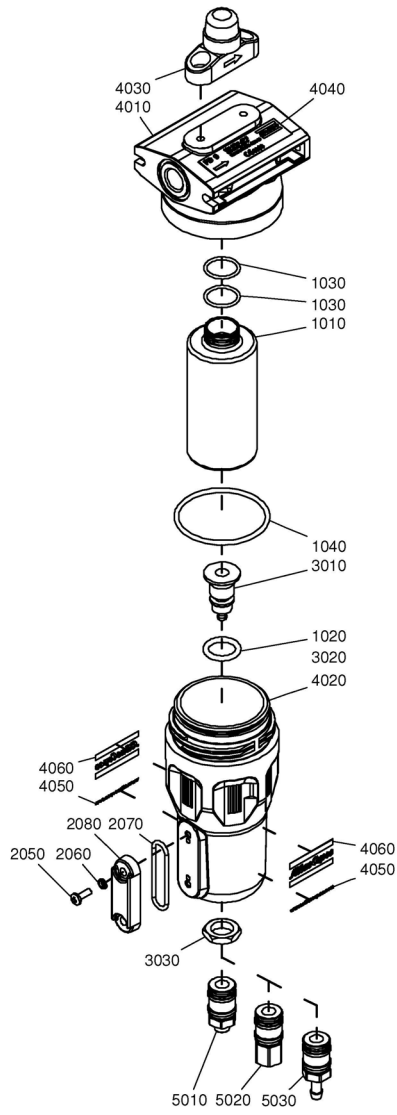

DD/DDp/PD/PDp/QD 10

2

Ref.	Part number	Qty	Name	Remarks
		1	Filter	
	8102 2600 00		DD 10 - 3/8"-ISO	
	8102 2600 00		DD 10- 3/8"-ISO - Low flow	
	8102 2604 48		DD 10 - 3/8"-NPT	
	8102 2951 88		DD 10 - 1/2"-ISO	
	8102 2600 26		DDp 10 - 3/8"-ISO	
	8102 2604 63		DDp 10 - 3/8"-NPT	
	8102 2600 18		PD 10 - 3/8"-ISO	
	8102 2600 18		PD 10 - 3/8"-ISO - Low flow	
	8102 2604 55		PD 10 - 3/8"-NPT	
	8102 2951 70		PD 10 - 1/2"-ISO	
	8102 2639 70		PDp 10 - 3/8"-ISO	
	8102 2639 88		PDp 10 - 3/8"-NPT	
	8102 2600 34		QD 10 - 3/8"-ISO	
	8102 2604 71		QD 10 - 3/8"-NPT	
	8102 2655 35		QD 10 - 1/2"-ISO	
		1	Element kit	
	2901 2003 44		DD 10	
	2901 2003 44		DDp 10	
	2901 2004 51		PD 10	
	2901 2004 51		PDp 10	
	2901 2005 44		QD 10	
1010		1	Filter element	
1020	0663 2111 29	1	O-ring	
1030	0663 9240 00	2	O-ring	
1040	0663 2110 20	1	O-ring	
	2901 0562 00	1	Sight glass kit	
2050		1	Screw	
2060		2	Seal washer	
2070	0663 9095 00	2	O-ring	
2080		1	Sight glass	
		1	Drain valve kit	
	2901 0563 00		DD 10 - Automatic drain valve	
	2901 0611 00		DDp 10 - Manual drain valve	
	2901 0563 00		PD 10 - Automatic drain valve	
	2901 0611 00		PDp 10 - Manual drain valve	
	2901 0611 00		QD 10 - Manual drain valve	
3010		1	Drain valve	
3020	0663 2111 29	1	O-ring	
3030	1617 7046 00	1	Nut	
4010		1	Head	
4020		1	Bowl	
4030		1	Differential pressure indicator	
	1617 7048 00		DD 10	
	1617 7048 00		DDp 10	
	1617 7048 00		PD 10	
	1617 7048 00		PDp 10	
4040		1	Label	
	1624 1890 04		DD 10	
	1624 1890 05		DDp 10	
	1624 1890 01		PD 10	
	1624 1890 02		PDp 10	
	1624 1890 03		QD 10	
4050	1079 9926 34	2	Label	
4060	0690 1104 01	2	House mark	

2

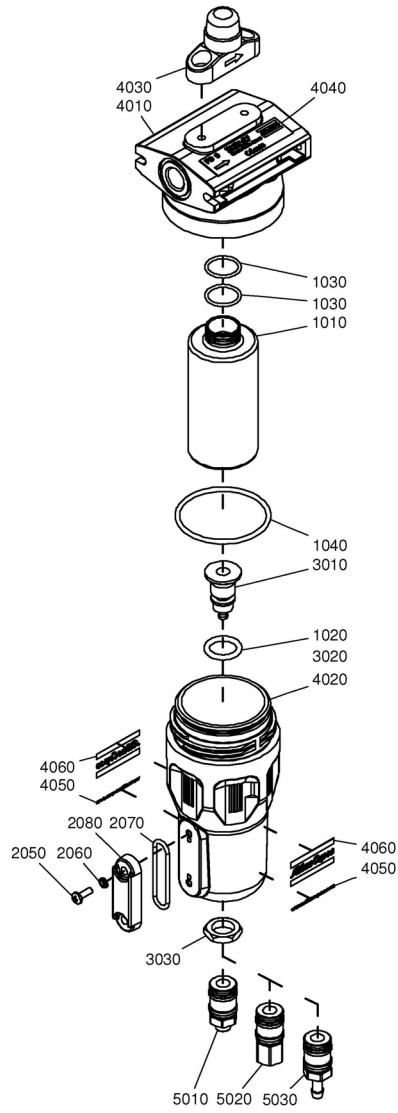

DD/DDp/PD/PDp/QD 10**2**

Ref.	Part number	Qty	Name	Remarks
5010	1617 7082 01	1	Male coupling	
5020	1617 7082 02	1	Female coupling	
5030	1617 7082 03	1	Hose connection	

3

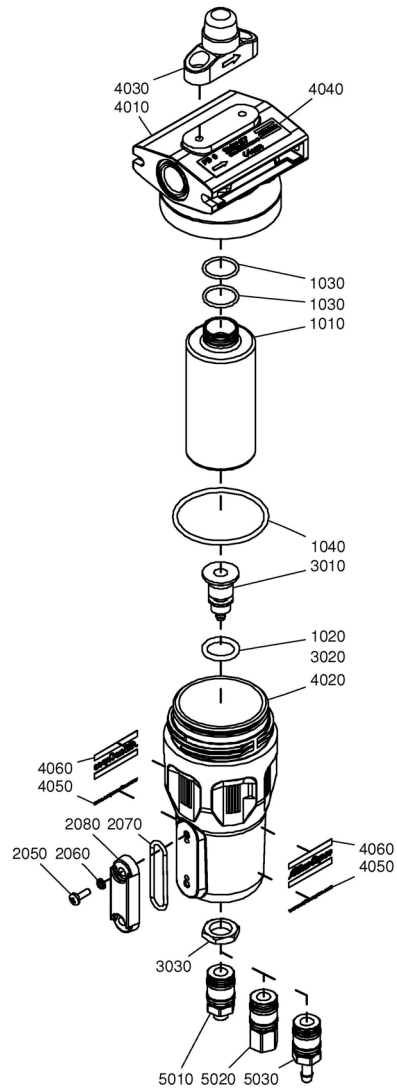

DD/DDp/PD/PDp/QD 20

3

Ref.	Part number	Qty	Name	Remarks
		1	Filter	
	8102 2600 42		DD 20 - 1/2"-ISO	
	8102 2604 89		DD 20 - 1/2"-NPT	
	8102 2600 67		DDp 20 - 1/2"-ISO	
	8102 2605 05		DDp 20 - 1/2"-NPT	
	8102 2600 59		PD 20 - 1/2"-ISO	
	8102 2604 97		PD 20 - 1/2"-NPT	
	8102 2639 96		PDp 20 - 1/2"-ISO	
	8102 2640 02		PDp 20 - 1/2"-NPT	
	8102 2600 75		QD 20 - 1/2"-ISO	
	8102 2605 13		QD 20 - 1/2"-NPT	
	•	1	Element kit	
	2901 2003 01		DD 20	
	2901 2003 01		DDp 20	
	2901 2004 01		PD 20	
	2901 2004 01		PDp 20	
	2901 2005 01		QD 20	
1010	••	1	Filter element	
1020	0663 2111 29 ••	1	O-ring	
1030	0663 9240 00 ••	2	O-ring	
1040	0663 2110 20 ••	1	O-ring	
	2901 0562 00 •	1	Sight glass kit	
2050	••	1	Screw	
2060	••	2	Seal washer	
2070	0663 9095 00 ••	2	O-ring	
2080	••	1	Sight glass	
	•	1	Drain valve kit	
	2901 0563 00		DD 20 - Automatic drain valve	
	2901 0611 00		DDp 20 - Manual drain valve	
	2901 0563 00		PD 20 - Automatic drain valve	
	2901 0611 00		PDp 20 - Manual drain valve	
	2901 0611 00		QD 20 - Manual drain valve	
3010	••	1	Drain valve	
3020	0663 2111 29 ••	1	O-ring	
3030	1617 7046 00 ••	1	Nut	
4010	•	1	Head	
4020	•	1	Bowl	
4030	•	1	Differential pressure indicator	
	1617 7048 00		DD 20	
	1617 7048 00		DDp 20	
	1617 7048 00		PD 20	
	1617 7048 00		PDp 20	
4040	•	1	Label	
	1624 1890 09		DD 20	
	1624 1890 10		DDp 20	
	1624 1890 06		PD 20	
	1624 1890 07		PDp 20	
	1624 1890 08		QD 20	
4050	1079 9926 34 •	2	Label	
4060	0690 1104 01 •	2	House mark	
5010	1617 7082 01	1	Male coupling	
5020	1617 7082 02	1	Female coupling	
5030	1617 7082 03	1	Hose connection	

4

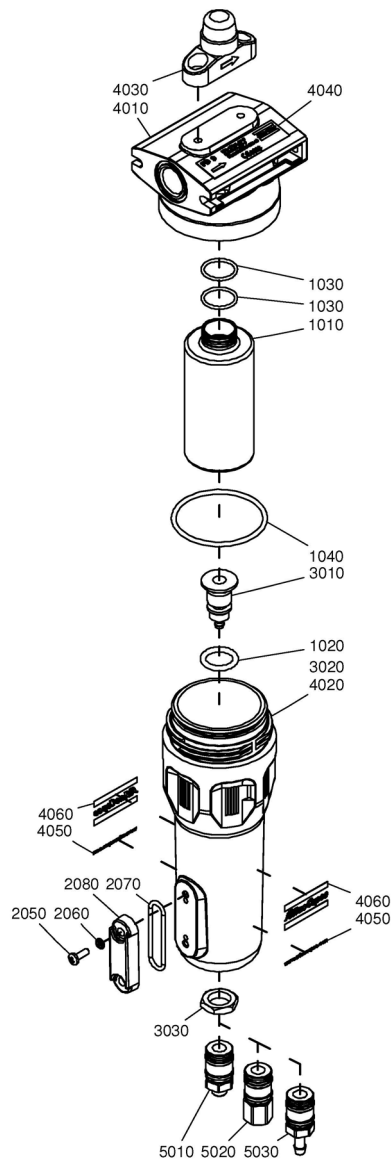

DD/DDp/PD/PDp/QD 35

4

Ref.	Part number	Qty	Name	Remarks
		1	Filter	
	8102 2600 83		DD 35 - 1/2"-ISO	
	8102 2605 21		DD 35 - 1/2"-NPT	
	8102 2601 09		DDp 35 - 1/2"-ISO	
	8102 2605 47		DDp 35 - 1/2"-NPT	
	8102 2600 91		PD 35 - 1/2"-ISO	
	8102 2605 39		PD 35 - 1/2"-NPT	
	8102 2640 10		PDp 35 - 1/2"-ISO	
	8102 2640 28		PDp 35 - 1/2"-NPT	
	8102 2601 17		QD 35 - 1/2"-ISO	
	8102 2605 54		QD 35 - 1/2"-NPT	
	•	1	Element kit	
	2901 2003 02		DD 35	
	2901 2003 02		DDp 35	
	2901 2004 02		PD 35	
	2901 2004 02		PDp 35	
	2901 2005 02		QD 35	
1010	••	1	Filter element	
1020	0663 2111 29 ••	1	O-ring	
1030	0663 9240 00 ••	2	O-ring	
1040	0663 2110 20 ••	1	O-ring	
	2901 0562 00 •	1	Sight glass kit	
2050	••	1	Screw	
2060	••	2	Seal washer	
2070	0663 9095 00 ••	2	O-ring	
2080	••	1	Sight glass	
	•	1	Drain valve kit	
	2901 0563 00		DD 35 - Automatic drain valve	
	2901 0611 00		DDp 35 - Manual drain valve	
	2901 0563 00		PD 35 - Automatic drain valve	
	2901 0611 00		PDp 35 - Manual drain valve	
	2901 0611 00		QD 35 - Manual drain valve	
3010	••	1	Drain valve	
3020	0663 2111 29 ••	1	O-ring	
3030	1617 7046 00 ••	1	Nut	
4010	•	1	Head	
4020	•	1	Bowl	
4030	•	1	Differential pressure indicator	
	1617 7048 00		DD 35	
	1617 7048 00		DDp 35	
	1617 7048 00		PD 35	
	1617 7048 00		PDp 35	
4040	•	1	Label	
	1624 1890 14		DD 35	
	1624 1890 15		DDp 35	
	1624 1890 11		PD 35	
	1624 1890 12		PDp 35	
	1624 1890 13		QD 35	
4050	1079 9926 34 •	2	Label	
4060	0690 1104 01 •	2	House mark	
5010	1617 7082 01	1	Male coupling	
5020	1617 7082 02	1	Female coupling	
5030	1617 7082 03	1	Hose connection	

5

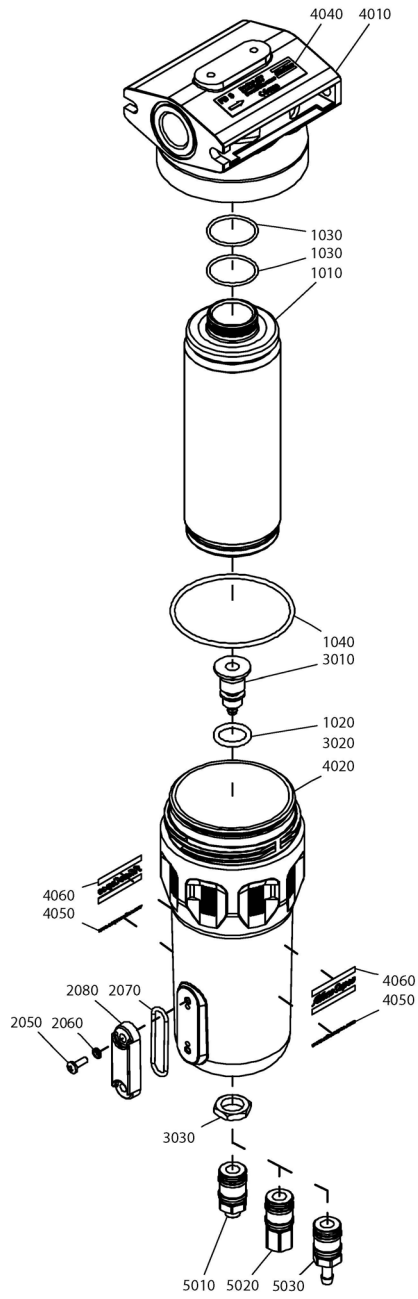

DD/DDp/PD/PDp/QD 50

5

Ref.	Part number	Qty	Name	Remarks
		1	Filter	
	8102 2608 93		DD 50 - 3/4"-ISO	
	8102 2601 25		DD 50 - 1"-ISO	
	8102 2609 01		DD 50 - 3/4"-NPT	
	8102 2605 62		DD 50 - 1"-NPT	
	8102 2624 02		DDp 50 - 3/4"-ISO	
	8102 2601 41		DDp 50 - 1"-ISO	
	8102 2622 79		DDp 50 - 3/4"-NPT	
	8102 2605 88		DDp 50 - 1"-NPT	
	8102 2623 03		PD 50 - 3/4"-ISO	
	8102 2601 33		PD 50 - 1"-ISO	
	8102 2623 11		PD 50 - 3/4"-NPT	
	8102 2605 70		PD 50 - 1"-NPT	
	8102 2641 92		PDp 50 - 3/4"-ISO	
	8102 2640 36		PDp 50 - 1"-ISO	
	8102 2642 00		PDp 50 - 3/4"-NPT	
	8102 2640 44		PDp 50 - 1"-NPT	
	8102 2623 45		QD 50 - 3/4"-ISO	
	8102 2601 58		QD 50 - 1"-ISO	
	8102 2623 52		QD 50 - 3/4"-NPT	
	8102 2605 96		QD 50 - 1"-NPT	
	•	1	Element kit	
	2901 2003 03		DD 50	
	2901 2003 03		DDp 50	
	2901 2004 03		PD 50	
	2901 2004 03		PDp 50	
	2901 2005 03		QD 50	
1010	••	1	Filter element	
1020	0663 2111 29 ••	1	O-ring	
1030	0663 2109 64 ••	2	O-ring	
1040	0663 2110 26 ••	1	O-ring	
	2901 0562 00 •	1	Sight glass kit	
2050	••	1	Screw	
2060	••	2	Seal washer	
2070	0663 9095 00 ••	2	O-ring	
2080	••	1	Sight glass	
	•	1	Drain valve kit	
	2901 0563 00		DD 50 - Automatic drain valve	
	2901 0611 00		DDp 50 - Manual drain valve	
	2901 0563 00		PD 50 - Automatic drain valve	
	2901 0611 00		PDp 50 - Manual drain valve	
	2901 0611 00		QD 50 - Manual drain valve	
3010	••	1	Drain valve	
3020	0663 2111 29 ••	1	O-ring	
3030	1617 7046 00 ••	1	Nut	
4010	•	1	Head	
4020	•	1	Bowl	
4040	•	1	Label	
	1624 1891 04		DD 50	
	1624 1891 05		DDp 50	
	1624 1891 01		PD 50	
	1624 1891 02		PDp 50	
	1624 1891 03		QD 50	
4050	1079 9926 35 •	2	Label	
4060	0690 1106 01 •	2	House mark	

5

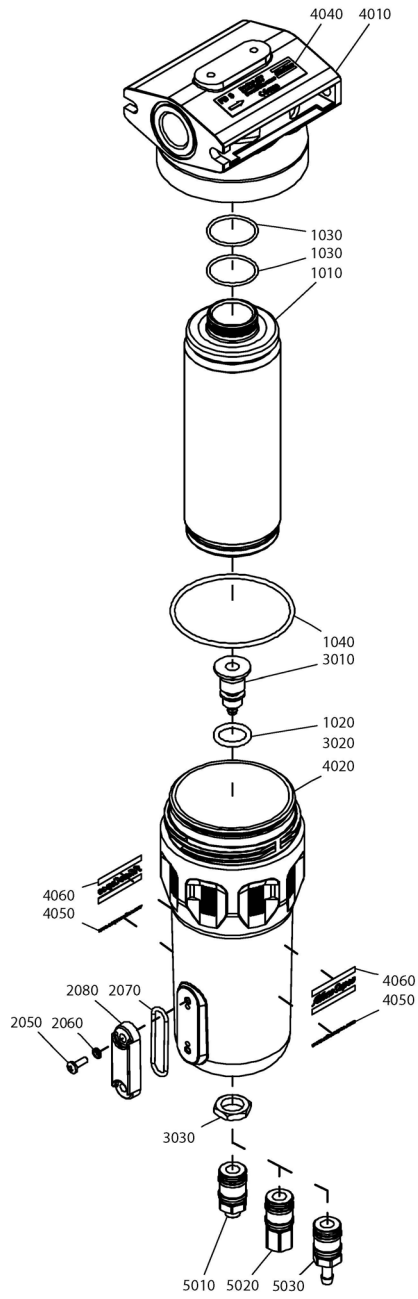

DD/DDp/PD/PDp/QD 50**5**

Ref.	Part number	Qty	Name	Remarks
5010	1617 7082 01	1	Male coupling	
5020	1617 7082 02	1	Female coupling	
5030	1617 7082 03	1	Hose connection	

6

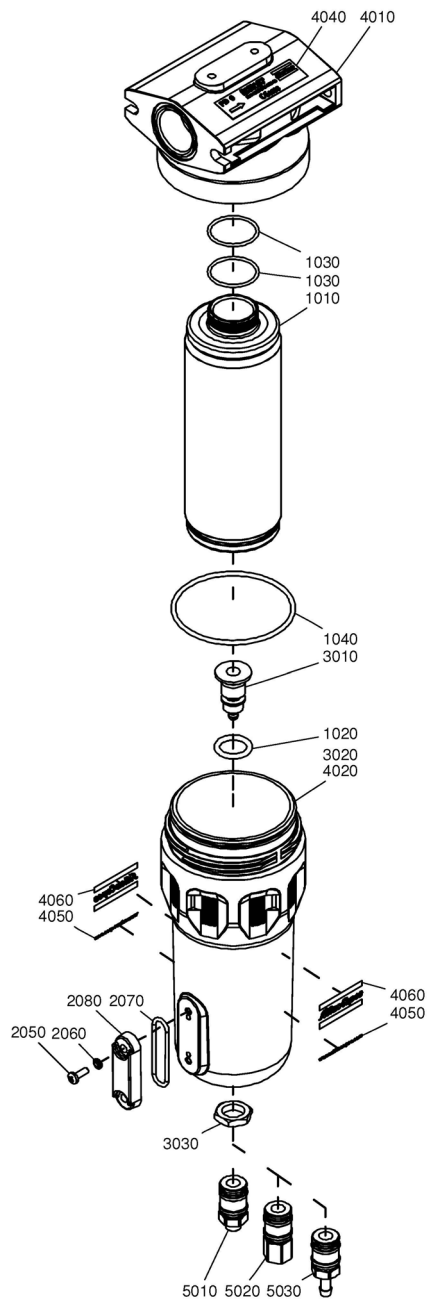

DD/DDp/PD/PDp/QD 70

6

Ref.	Part number	Qty	Name	Remarks
		1	Filter	
	8102 2601 66		DD 70 - 1"-ISO	
	8102 2606 04		DD 70 - 1"-NPT	
	8102 2601 82		DDp 70 - 1"-ISO	
	8102 2606 20		DDp 70 - 1"-NPT	
	8102 2601 74		PD 70 - 1"-ISO	
	8102 2606 12		PD 70 - 1"-NPT	
	8102 2640 51		PDp 70 - 1"-ISO	
	8102 2640 69		PDp 70 - 1"-NPT	
	8102 2601 90		QD 70 - 1"-ISO	
	8102 2606 38		QD 70 - 1"-NPT	
	•	1	Element kit	
	2901 2003 04		DD 70	
	2901 2003 04		DDp 70	
	2901 2004 04		PD 70	
	2901 2004 04		PDp 70	
	2901 2005 04		QD 70	
1010		••	1	Filter element
1020	0663 2111 29	••	1	O-ring
1030	0663 2109 64	••	2	O-ring
1040	0663 2110 26	••	1	O-ring
	2901 0562 00	•	1	Sight glass kit
2050		••	1	Screw
2060		••	2	Seal washer
2070	0663 9095 00	••	2	O-ring
2080		••	1	Sight glass
	•	1	Drain valve kit	
	2901 0563 00		DD 70 - Automatic drain valve	
	2901 0611 00		DDp 70 - Manual drain valve	
	2901 0563 00		PD 70 - Automatic drain valve	
	2901 0611 00		PDp 70 - Manual drain valve	
	2901 0611 00		QD 70 - Manual drain valve	
3010		••	1	Drain valve
3020	0663 2111 29	••	1	O-ring
3030	1617 7046 00	••	1	Nut
4010		•	1	Head
4020		•	1	Bowl
4040		•	1	Label
	1624 1891 09		DD 70	
	1624 1891 10		DDp 70	
	1624 1891 06		PD 70	
	1624 1891 07		PDp 70	
	1624 1891 03		QD 70	
4050	1079 9926 35	•	2	Label
4060	0690 1106 01	•	2	House mark
5010	1617 7082 01		1	Male coupling
5020	1617 7082 02		1	Female coupling
5030	1617 7082 03		1	Hose connection

7

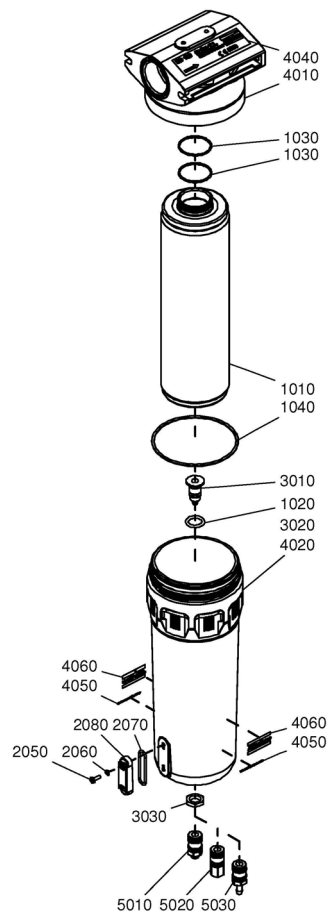

DD/DDp/PD/PDp/QD 130

7

Ref.	Part number	Qty	Name	Remarks
		1	Filter	
	8102 2602 08		DD 130 - 1 1/2"-ISO	
	8102 2606 46		DD 130 - 1 1/2"-NPT	
	8102 2602 24		DDp 130 - 1 1/2"-ISO	
	8102 2606 61		DDp 130 - 1 1/2"-NPT	
	8102 2602 16		PD 130 - 1 1/2"-ISO	
	8102 2606 53		PD 130 - 1 1/2"-NPT	
	8102 2640 77		PDp 130 - 1 1/2"-ISO	
	8102 2640 85		PDp 130 - 1 1/2"-NPT	
	8102 2602 32		QD 130 - 1 1/2"-ISO	
	8102 2606 79		QD 130 - 1 1/2"-NPT	
	•	1	Element kit	
	2901 2003 05		DD 130	
	2901 2003 05		DDp 130	
	2901 2004 05		PD 130	
	2901 2004 05		PDp 130	
	2901 2005 05		QD 130	
1010	••	1	Filter element	
1020	0663 2111 29 ••	1	O-ring	
1030	4090 0507 00 ••	2	O-ring	
1040	0663 2110 31 ••	1	O-ring	
	2901 0562 00 •	1	Sight glass kit	
2050	••	1	Screw	
2060	••	2	Seal washer	
2070	0663 9095 00 ••	2	O-ring	
2080	••	1	Sight glass	
	•	1	Drain valve kit	
	2901 0563 00		DD 130 - Automatic drain valve	
	2901 0611 00		DDp 130 - Manual drain valve	
	2901 0563 00		PD 130 - Automatic drain valve	
	2901 0611 00		PDp 130 - Manual drain valve	
	2901 0611 00		QD 130 - Manual drain valve	
3010	••	1	Drain valve	
3020	0663 2111 29 ••	1	O-ring	
3030	1617 7046 00 ••	1	Nut	
4010	•	1	Head	
4020	•	1	Bowl	
4040	•	1	Label	
	1624 1892 04		DD 130	
	1624 1892 05		DDp 130	
	1624 1892 01		PD 130	
	1624 1892 02		PDp 130	
	1624 1892 03		QD 130	
4050	1079 9926 36 •	2	Label	
4060	0690 1101 23 •	2	House mark	
5010	1617 7082 01	1	Male coupling	
5020	1617 7082 02	1	Female coupling	
5030	1617 7082 03	1	Hose connection	

8

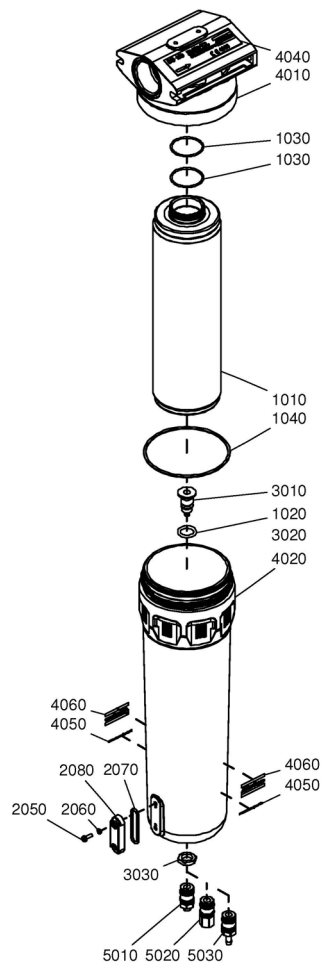

DD/DDp/PD/PDp/QD 170

8

Ref.	Part number	Qty	Name	Remarks
		1	Filter	
	8102 2602 40		DD 170 - 1 1/2"-ISO	
	8102 2606 87		DD 170 - 1 1/2"-NPT	
	8102 2602 65		DDp 170 - 1 1/2"-ISO	
	8102 2607 03		DDp 170 - 1 1/2"-NPT	
	8102 2602 57		PD 170 - 1 1/2"-ISO	
	8102 2606 95		PD 170 - 1 1/2"-NPT	
	8102 2640 93		PDp 170 - 1 1/2"-ISO	
	8102 2641 01		PDp 170 - 1 1/2"-NPT	
	8102 2602 73		QD 170 - 1 1/2"-ISO	
	8102 2607 11		QD 170 - 1 1/2"-NPT	
	•	1	Element kit	
	2901 2003 06		DD 170	
	2901 2003 06		DDp 170	
	2901 2004 06		PD 170	
	2901 2004 06		PDp 170	
	2901 2005 06		QD 170	
1010	••	1	Filter element	
1020	0663 2111 29 ••	1	O-ring	
1030	4090 0507 00 ••	2	O-ring	
1040	0663 2110 31 ••	1	O-ring	
	2901 0562 00 •	1	Sight glass kit	
2050	••	1	Screw	
2060	••	2	Seal washer	
2070	0663 9095 00 ••	2	O-ring	
2080	••	1	Sight glass	
	•	1	Drain valve kit	
	2901 0563 00		DD 170 - Automatic drain valve	
	2901 0611 00		DDp 170 - Manual drain valve	
	2901 0563 00		PD 170 - Automatic drain valve	
	2901 0611 00		PDp 170 - Manual drain valve	
	2901 0611 00		QD 170 - Manual drain valve	
3010	••	1	Drain valve	
3020	0663 2111 29 ••	1	O-ring	
3030	1617 7046 00 ••	1	Nut	
4010	•	1	Head	
4020	•	1	Bowl	
4040	•	1	Label	
	1624 1892 09		DD 170	
	1624 1892 10		DDp 170	
	1624 1892 06		PD 170	
	1624 1892 07		PDp 170	
	1624 1892 08		QD 170	
4050	1079 9926 36 •	2	Label	
4060	0690 1101 23 •	2	House mark	
5010	1617 7082 01	1	Male coupling	
5020	1617 7082 02	1	Female coupling	
5030	1617 7082 03	1	Hose connection	

9

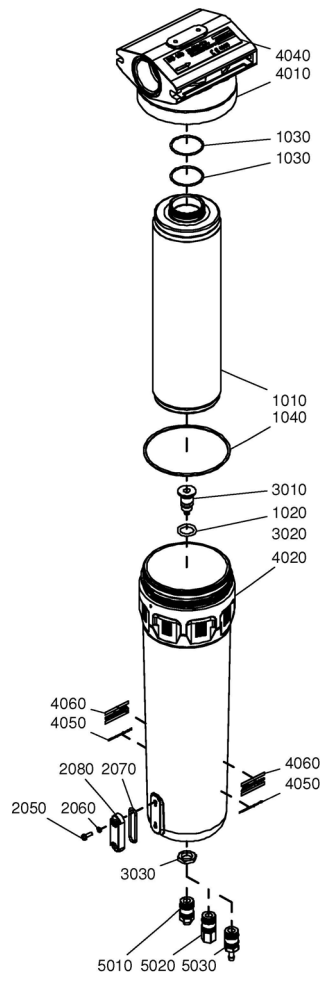

DD/DDp/PD/PDp/QD 210

9

Ref.	Part number	Qty	Name	Remarks
		1	Filter	
	8102 2602 81		DD 210 - 1 1/2"-ISO	
	8102 2607 29		DD 210 - 1 1/2"-NPT	
	8102 2603 07		DDp 210 - 1 1/2"-ISO	
	8102 2607 45		DDp 210 - 1 1/2"-NPT	
	8102 2602 99		PD 210 - 1 1/2"-ISO	
	8102 2607 37		PD 210 - 1 1/2"-NPT	
	8102 2641 19		PDp 210 - 1 1/2"-ISO	
	8102 2641 27		PDp 210 - 1 1/2"-NPT	
	8102 2603 15		QD 210 - 1 1/2"-ISO	
	8102 2607 52		QD 210 - 1 1/2"-NPT	
	•	1	Element kit	
	2901 2003 07		DD 210	
	2901 2003 07		DDp 210	
	2901 2004 07		PD 210	
	2901 2004 07		PDp 210	
	2901 2005 07		QD 210	
1010	••	1	Filter element	
1020	0663 2111 29 ••	1	O-ring	
1030	4090 0507 00 ••	2	O-ring	
1040	0663 2110 31 ••	1	O-ring	
	2901 0562 00 •	1	Sight glass kit	
2050	••	1	Screw	
2060	••	2	Seal washer	
2070	0663 9095 00 ••	2	O-ring	
2080	••	1	Sight glass	
	•	1	Drain valve kit	
	2901 0563 00		DD 210 - Automatic drain valve	
	2901 0611 00		DDp 210 - Manual drain valve	
	2901 0563 00		PD 210 - Automatic drain valve	
	2901 0611 00		PDp 210 - Manual drain valve	
	2901 0611 00		QD 210 - Manual drain valve	
3010	••	1	Drain valve	
3020	0663 2111 29 ••	1	O-ring	
3030	1617 7046 00 ••	1	Nut	
4010	•	1	Head	
4020	•	1	Bowl	
4040	•	1	Label	
	1624 1892 14		DD 210	
	1624 1892 15		DDp 210	
	1624 1892 11		PD 210	
	1624 1892 12		PDp 210	
	1624 1892 13		QD 210	
4050	1079 9926 36 •	2	Label	
4060	0690 1101 23 •	2	House mark	
5010	1617 7082 01	1	Male coupling	
5020	1617 7082 02	1	Female coupling	
5030	1617 7082 03	1	Hose connection	

10

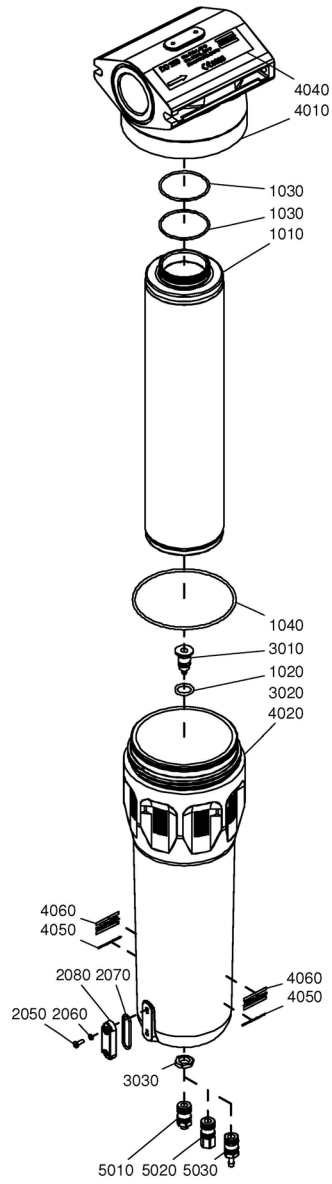

DD/DDp/PD/PDp/QD 310

10

Ref.	Part number	Qty	Name	Remarks
		1	Filter	
	8102 2623 86		DD 310 - 2"-ISO	
	8102 2603 23		DD 310 - 2 1/2"-ISO	
	8102 2623 94		DD 310 - 2"-NPT	
	8102 2607 60		DD 310 - 2 1/2"-NPT	
	8102 2622 87		DDp 310 - 2"-ISO	
	8102 2603 49		DDp 310 - 2 1/2"-ISO	
	8102 2622 95		DDp 310 - 2"-NPT	
	8102 2607 86		DDp 310 - 2 1/2"-NPT	
	8102 2623 29		PD 310 - 2"-ISO	
	8102 2603 31		PD 310 - 2 1/2"-ISO	
	8102 2623 37		PD 310 - 2"-NPT	
	8102 2607 78		PD 310 - 2 1/2"-NPT	
	8102 2642 18		PDp 310 - 2"-ISO	
	8102 2641 35		PDp 310 - 2 1/2"-ISO	
	8102 2642 26		PDp 310 - 2"-NPT	
	8102 2641 43		PDp 310 - 2 1/2"-NPT	
	8102 2623 60		QD 310 - 2"-ISO	
	8102 2603 56		QD 310 - 2 1/2"-ISO	
	8102 2623 78		QD 310 - 2"-NPT	
	8102 2607 94		QD 310 - 2 1/2"-NPT	
		• 1	Element kit	
	2901 2003 08		DD 310	
	2901 2003 08		DDp 310	
	2901 2004 08		PD 310	
	2901 2004 08		PDp 310	
	2901 2005 08		QD 310	
1010		•• 1	Filter element	
1020	0663 2111 29	•• 1	O-ring	
1030	0663 2100 39	•• 2	O-ring	
1040	0663 2111 60	•• 1	O-ring	
	2901 0562 00	• 1	Sight glass kit	
2050		•• 1	Screw	
2060		•• 2	Seal washer	
2070	0663 9095 00	•• 2	O-ring	
2080		•• 1	Sight glass	
		• 1	Drain valve kit	
	2901 0563 00		DD 310 - Automatic drain valve	
	2901 0611 00		DDp 310 - Manual drain valve	
	2901 0563 00		PD 310 - Automatic drain valve	
	2901 0611 00		PDp 310 - Manual drain valve	
	2901 0611 00		QD 310 - Manual drain valve	
3010		•• 1	Drain valve	
3020	0663 2111 29	•• 1	O-ring	
3030	1617 7046 00	•• 1	Nut	
4010		• 1	Head	
4020		• 1	Bowl	
4040		• 1	Label	
	1624 1893 04		DD 310	
	1624 1893 05		DDp 310	
	1624 1893 01		PD 310	
	1624 1893 02		PDp 310	
	1624 1893 03		QD 310	
4050	1079 9921 37	• 2	Label	
4060	0690 1100 01	• 2	House mark	

10

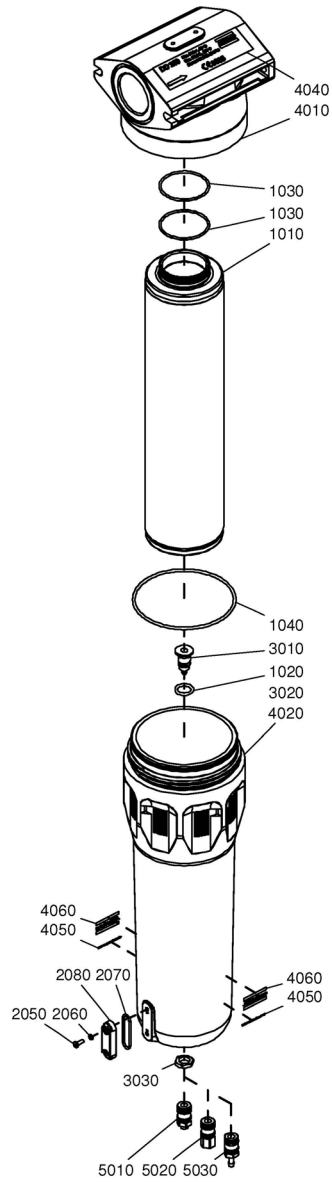

DD/DDp/PD/PDp/QD 310**10**

Ref.	Part number	Qty	Name	Remarks
5010	1617 7082 01	1	Male coupling	
5020	1617 7082 02	1	Female coupling	
5030	1617 7082 03	1	Hose connection	

11

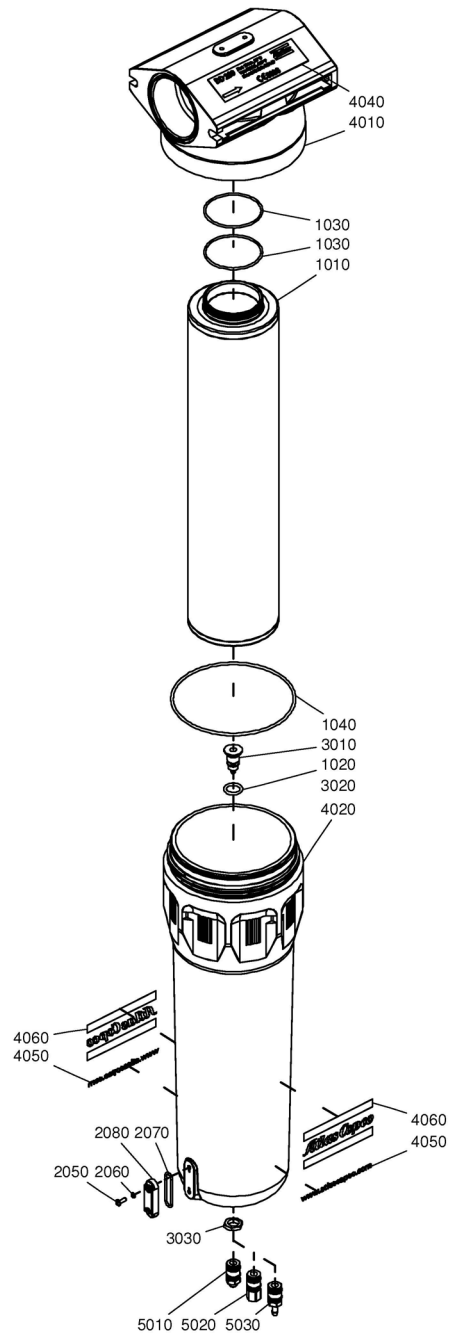

DD/DDp/PD/PDp/QD 425

11

Ref.	Part number	Qty	Name	Remarks
		1	Filter	
	8102 2603 64		DD 425 - 3"-ISO	
	8102 2608 02		DD 425 - 3"-NPT	
	8102 2603 80		DDp 425 - 3"-ISO	
	8102 2608 10		DDp 425 - 3"-NPT	
	8102 2603 72		PD 425 - 3"-ISO	
	8102 2608 36		PD 425 - 3"-NPT	
	8102 2641 50		PDp 425 - 3"-ISO	
	8102 2641 68		PDp 425 - 3"-NPT	
	8102 2603 98		QD 425 - 3"-ISO	
	8102 2608 28		QD 425 - 3"-NPT	
	•	1	Element kit	
	2901 2003 09		DD 425	
	2901 2003 09		DDp 425	
	2901 2004 09		PD 425	
	2901 2004 10		PDp 425	
	2901 2005 09		QD 425	
1010	••	1	Filter element	
1020	0663 2111 29 ••	1	O-ring	
1030	0663 2112 71 ••	2	O-ring	
1040	0663 2112 11 ••	1	O-ring	
	2901 0562 00 •	1	Sight glass kit	
2050	••	1	Screw	
2060	••	2	Seal washer	
2070	0663 9095 00 ••	2	O-ring	
2080	••	1	Sight glass	
	•	1	Drain valve kit	
	2901 0563 00		DD 425 - Automatic drain valve	
	2901 0611 00		DDp 425 - Manual drain valve	
	2901 0563 00		PD 425 - Automatic drain valve	
	2901 0611 00		PDp 425 - Manual drain valve	
	2901 0611 00		QD 425 - Manual drain valve	
3010	••	1	Drain valve	
3020	0663 2111 29 ••	1	O-ring	
3030	1617 7046 00 ••	1	Nut	
4010	•	1	Head	
4020	•	1	Bowl	
4040	•	1	Label	
	1624 1894 04		DD 425	
	1624 1894 05		DDp 425	
	1624 1894 01		PD 425	
	1624 1894 02		PDp 425	
	1624 1894 03		QD 425	
4050	1079 9923 92 •	2	Label	
4060	0690 1112 01 •	2	House mark	
5010	1617 7082 01	1	Male coupling	
5020	1617 7082 02	1	Female coupling	
5030	1617 7082 03	1	Hose connection	

12

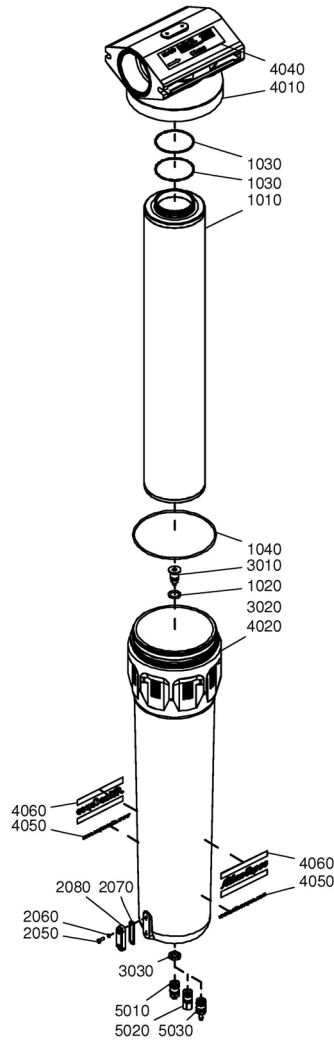

DD/DDp/PD/PDp/QD 550

12

Ref.	Part number	Qty	Name	Remarks
		1	Filter	
	8102 2604 06		DD 550 - 3"-ISO	
	8102 2608 44		DD 550 - 3"-NPT	
	8102 2604 22		DDp 550 - 3"-ISO	
	8102 2608 69		DDp 550 - 3"-NPT	
	8102 2604 14		PD 550 - 3"-ISO	
	8102 2608 51		PD 550 - 3"-NPT	
	8102 2641 76		PDp 550 - 3"-ISO	
	8102 2641 84		PDp 550 - 3"-NPT	
	8102 2604 30		QD 550 - 3"-ISO	
	8102 2608 77		QD 550 - 3"-NPT	
	•	1	Element kit	
	2901 2003 10		DD 550	
	2901 2003 10		DDp 550	
	2901 2004 10		PD 550	
	2901 2004 10		PDp 550	
	2901 2005 10		QD 550	
1010	••	1	Filter element	
1020	0663 2111 29 ••	1	O-ring	
1030	0663 2112 71 ••	2	O-ring	
1040	0663 2112 11 ••	1	O-ring	
	2901 0562 00 •	1	Sight glass kit	
2050	••	1	Screw	
2060	••	2	Seal washer	
2070	0663 9095 00 ••	2	O-ring	
2080	••	1	Sight glass	
	•	1	Drain valve kit	
	2901 0563 00		DD 550 - Automatic drain valve	
	2901 0611 00		DDp 550 - Manual drain valve	
	2901 0563 00		PD 550 - Automatic drain valve	
	2901 0611 00		PDp 550 - Manual drain valve	
	2901 0611 00		QD 550 - Manual drain valve	
3010	••	1	Drain valve	
3020	0663 2111 29 ••	1	O-ring	
3030	1617 7046 00 ••	1	Nut	
4010	•	1	Head	
4020	•	1	Bowl	
4040	•	1	Label	
	1624 1894 09		DD 550	
	1624 1894 10		DDp 550	
	1624 1894 06		PD 550	
	1624 1894 07		PDp 550	
	1624 1894 08		QD 550	
4050	1079 9923 92 •	2	Label	
4060	0690 1112 01 •	2	House mark	
5010	1617 7082 01	1	Male coupling	
5020	1617 7082 02	1	Female coupling	
5030	1617 7082 03	1	Hose connection	

13

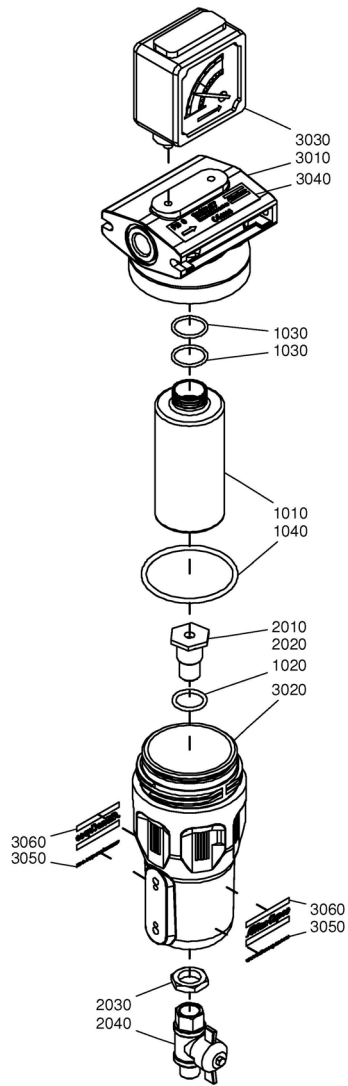

DDh/DDhp/PDh/PDhp/QDh 15

13

Ref.	Part number	Qty	Name	Remarks
		1	Filter	
	8102 2642 67		DDh 15 - 3/8"-ISO	
	8102 2631 11		DDh 15 - 3/8"-NPT	
	8102 2642 75		DDhp 15 - 3/8"-ISO	
	8102 2631 29		DDhp 15 - 3/8"-NPT	
	8102 2642 34		PDh 15 - 3/8"-ISO	
	8102 2630 87		PDh 15 - 3/8"-NPT	
	8102 2642 42		PDhp 15 - 3/8"-ISO	
	8102 2630 95		PDhp 15 - 3/8"-NPT	
	8102 2642 59		QDh 15 - 3/8"-ISO	
	8102 2631 03		QDh 15 - 3/8"-NPT	
	•	1	Element kit	
	2901 2003 44		DDh 15	
	2901 2003 44		DDhp 15	
	2901 2004 51		PDh 15	
	2901 2004 51		PDhp 15	
	2901 2005 44		QDh 15	
1010	••	1	Filter element	
1020	0663 9244 00 ••	1	O-ring	
1030	0663 9240 00 ••	2	O-ring	
1040	0663 2110 20 ••	1	O-ring	
	1624 1173 80 •	1	Drain valve kit	
2010	••	1	Coupling	
2020	0663 9244 00 ••	1	O-ring	
2030	1617 7046 00 ••	1	Nut	
2040	0852 0010 45 ••	1	Valve	
3010	•	1	Head	
3020	•	1	Bowl	
3030	•	1	Differential pressure gauge	
	1624 1172 00		DDh 15	
	1624 1172 00		DDhp 15	
	1624 1172 00		PDh 15	
	1624 1172 00		PDhp 15	
3040	•	1	Label	
	1624 1912 04		DDh 15	
	1624 1912 05		DDhp 15	
	1624 1912 01		PDh 15	
	1624 1912 02		PDhp 15	
	1624 1912 03		QDh 15	
3050	1079 9926 34 •	2	Label	
3060	0690 1104 01 •	2	House mark	
	8055 2601 14	1	Solenoid timer drain	1)

1) Standard option

14

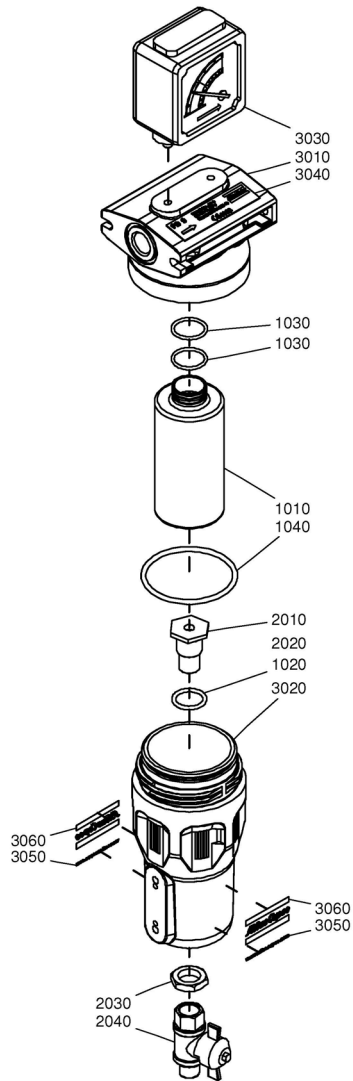

DDh/DDhp/PDh/PDhp/QDh 32

14

Ref.	Part number	Qty	Name	Remarks
		1	Filter	
	8102 2643 17		DDh 32 - 3/8"-ISO	
	8102 2631 60		DDh 32 - 3/8"-NPT	
	8102 2643 25		DDhp 32 - 3/8"-ISO	
	8102 2631 78		DDhp 32 - 3/8"-NPT	
	8102 2642 83		PDh 32 - 3/8"-ISO	
	8102 2631 37		PDh 32 - 3/8"-NPT	
	8102 2642 91		PDhp 32 - 3/8"-ISO	
	8102 2631 45		PDhp 32 - 3/8"-NPT	
	8102 2643 09		QDh 32 - 3/8"-ISO	
	8102 2631 52		QDh 32 - 3/8"-NPT	
		• 1	Element kit	
	2901 2003 01		DDh 32	
	2901 2003 01		DDhp 32	
	2901 2004 01		PDh 32	
	2901 2004 01		PDhp 32	
	2901 2005 01		QDh 32	
1010		•• 1	Filter element	
1020	0663 9244 00	•• 1	O-ring	
1030	0663 9240 00	•• 2	O-ring	
1040	0663 2110 20	•• 1	O-ring	
	1624 1173 80	• 1	Drain valve kit	
2010		•• 1	Coupling	
2020	0663 9244 00	•• 1	O-ring	
2030	1617 7046 00	•• 1	Nut	
2040	0852 0010 45	•• 1	Valve	
3010		• 1	Head	
3020		• 1	Bowl	
3030		• 1	Differential pressure gauge	
	1624 1172 00		DDh 32	
	1624 1172 00		DDhp 32	
	1624 1172 00		PDh 32	
	1624 1172 00		PDhp 32	
3040		• 1	Label	
	1624 1912 09		DDh 32	
	1624 1912 10		DDhp 32	
	1624 1912 06		PDh 32	
	1624 1912 07		PDhp 32	
	1624 1912 08		QDh 32	
3050	1079 9926 34	• 2	Label	
3060	0690 1104 01	• 2	House mark	
	8055 2601 14	1	Solenoid timer drain	1)

1) Standard option

15

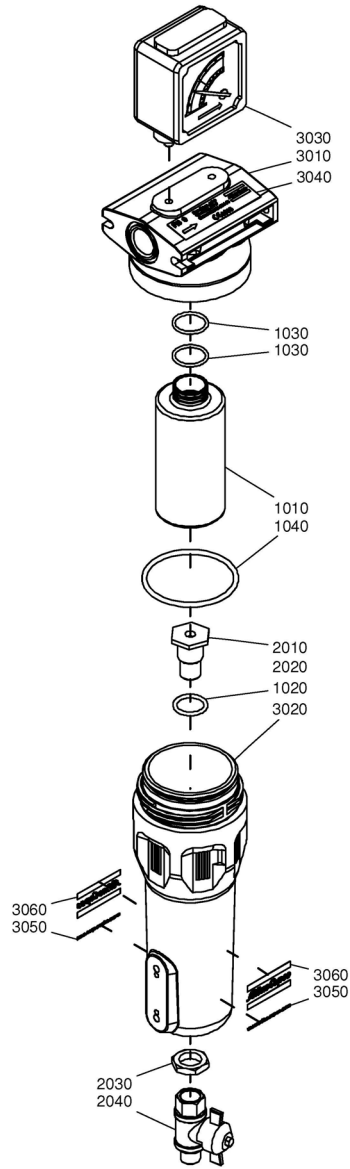

DDh/DDhp/PDh/PDhp/QDh 55

15

Ref.	Part number	Qty	Name	Remarks
		1	Filter	
	8102 2643 66		DDh 55 - 1/2"-ISO	
	8102 2632 10		DDh 55 - 1/2"-NPT	
	8102 2643 74		DDhp 55 - 1/2"-ISO	
	8102 2632 28		DDhp 55 - 1/2"-NPT	
	8102 2643 33		PDh 55 - 1/2"-ISO	
	8102 2631 86		PDh 55 - 1/2"-NPT	
	8102 2643 41		PDhp 55 - 1/2"-ISO	
	8102 2631 94		PDhp 55 - 1/2"-NPT	
	8102 2643 58		QDh 55 - 1/2"-ISO	
	8102 2632 02		QDh 55 - 1/2"-NPT	
	•	1	Element kit	
	2901 2003 02		DDh 55	
	2901 2003 02		DDhp 55	
	2901 2004 02		PDh 55	
	2901 2004 02		PDhp 55	
	2901 2005 02		QDh 55	
1010	••	1	Filter element	
1020	0663 9244 00 ••	1	O-ring	
1030	0663 9240 00 ••	2	O-ring	
1040	0663 2110 20 ••	1	O-ring	
	•	1	Drain valve kit	
2010	••	1	Coupling	
2020	0663 9244 00 ••	1	O-ring	
2030	1617 7046 00 ••	1	Nut	
2040	0852 0010 45 ••	1	Valve	
3010	•	1	Head	
3020	•	1	Bowl	
3030	•	1	Differential pressure gauge	
	1624 1172 00		DDh 55	
	1624 1172 00		DDhp 55	
	1624 1172 00		PDh 55	
	1624 1172 00		PDhp 55	
3040	•	1	Label	
	1624 1912 14		DDh 55	
	1624 1912 15		DDhp 55	
	1624 1912 11		PDh 55	
	1624 1912 12		PDhp 55	
	1624 1912 13		QDh 55	
3050	1079 9926 34 •	2	Label	
3060	0690 1104 01 •	2	House mark	
	8055 2601 14	1	Solenoid timer drain	1)

1) Standard option

16

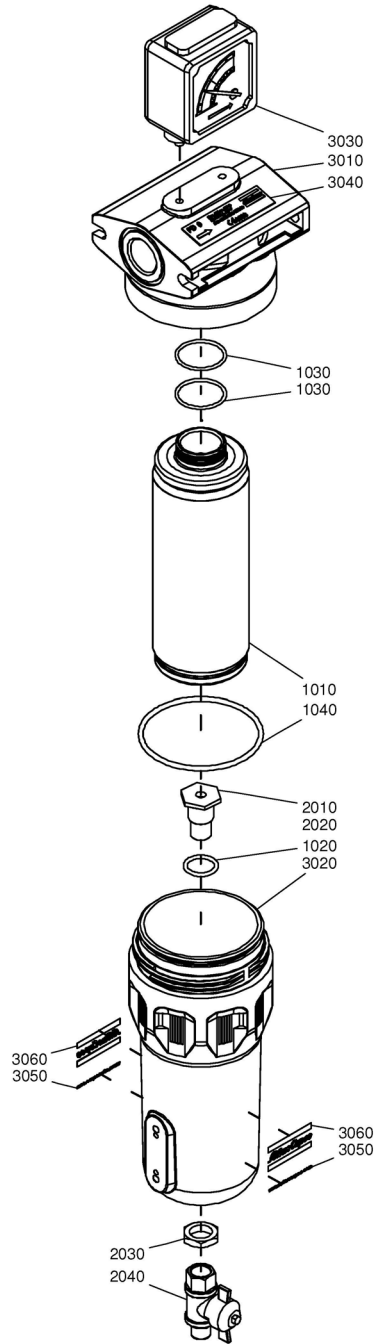

DDh/DDhp/PDh/PDhp/QDh 80

16

Ref.	Part number	Qty	Name	Remarks
		1	Filter	
	8102 2644 16		DDh 80 - 3/4"-ISO	
	8102 2632 69		DDh 80 - 3/4"-NPT	
	8102 2644 24		DDhp 80 - 3/4"-ISO	
	8102 2632 77		DDhp 80 - 3/4"-NPT	
	8102 2643 82		PDh 80 - 3/4"-ISO	
	8102 2632 36		PDh 80 - 3/4"-NPT	
	8102 2643 90		PDhp 80 - 3/4"-ISO	
	8102 2632 44		PDhp 80 - 3/4"-NPT	
	8102 2644 08		QDh 80 - 3/4"-ISO	
	8102 2632 51		QDh 80 - 3/4"-NPT	
	•	1	Element kit	
	2901 2003 03		DDh 80	
	2901 2003 03		DDhp 80	
	2901 2004 03		PDh 80	
	2901 2004 03		PDhp 80	
	2901 2005 03		QDh 80	
1010	••	1	Filter element	
1020	0663 9244 00 ••	1	O-ring	
1030	0663 2109 64 ••	2	O-ring	
1040	0663 2110 26 ••	1	O-ring	
	1624 1173 80 •	1	Drain valve kit	
2010	••	1	Coupling	
2020	0663 9244 00 ••	1	O-ring	
2030	1617 7046 00 ••	1	Nut	
2040	0852 0010 45 ••	1	Valve	
3010	•	1	Head	
3020	•	1	Bowl	
3030	•	1	Differential pressure gauge	
	1624 1172 00		DDh 80	
	1624 1172 00		DDhp 80	
	1624 1172 00		PDh 80	
	1624 1172 00		PDhp 80	
3040	•	1	Label	
	1624 1913 04		DDh 80	
	1624 1913 05		DDhp 80	
	1624 1913 01		PDh 80	
	1624 1913 02		PDhp 80	
	1624 1913 03		QDh 80	
3050	1079 9926 35 •	2	Label	
3060	0690 1106 01 •	2	House mark	
	8055 2601 14	1	Solenoid timer drain	1)

1) Standard option

17

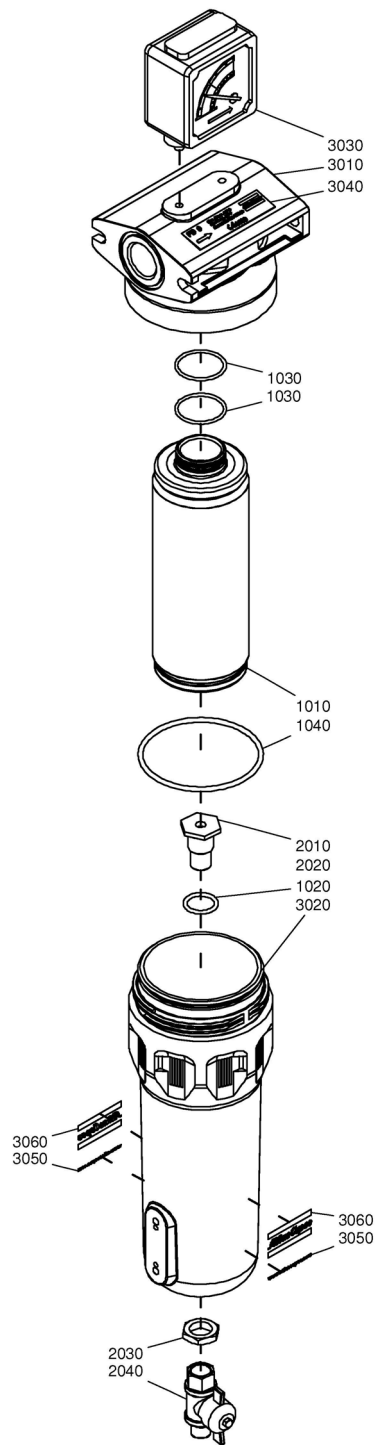

DDh/DDhp/PDh/PDhp/QDh 110

17

Ref.	Part number	Qty	Name	Remarks
		1	Filter	
	8102 2644 65		DDh 110 - 3/4"-ISO	
	8102 2633 19		DDh 110 - 3/4"-NPT	
	8102 2644 73		DDhp 110 - 3/4"-ISO	
	8102 2633 27		DDhp 110 - 3/4"-NPT	
	8102 2644 32		PDh 110 - 3/4"-ISO	
	8102 2632 85		PDh 110 - 3/4"-NPT	
	8102 2644 40		PDhp 110 - 3/4"-ISO	
	8102 2632 93		PDhp 110 - 3/4"-NPT	
	8102 2644 57		QDh 110 - 3/4"-ISO	
	8102 2633 01		QDh 110 - 3/4"-NPT	
	•	1	Element kit	
	2901 2003 04		DDh 110	
	2901 2003 04		DDhp 110	
	2901 2004 04		PDh 110	
	2901 2004 04		PDhp 110	
	2901 2005 04		QDh 110	
1010		••	1	Filter element
1020	0663 9244 00	••	1	O-ring
1030	0663 2109 64	••	2	O-ring
1040	0663 2110 26	••	1	O-ring
	1624 1173 80	•	1	Drain valve kit
2010		••	1	Coupling
2020	0663 9244 00	••	1	O-ring
2030	1617 7046 00	••	1	Nut
2040	0852 0010 45	••	1	Valve
3010		•	1	Head
3020		•	1	Bowl
3030		•	1	Differential pressure gauge
	1624 1172 00			DDh 110
	1624 1172 00			DDhp 110
	1624 1172 00			PDh 110
	1624 1172 00			PDhp 110
3040		•	1	Label
	1624 1913 09			DDh 110
	1624 1913 10			DDhp 110
	1624 1913 06			PDh 110
	1624 1913 07			PDhp 110
	1624 1913 08			QDh 110
3050	1079 9926 35	•	2	Label
3060	0690 1106 01	•	2	House mark
	8055 2601 14		1	Solenoid timer drain

1)

1) Standard option

18

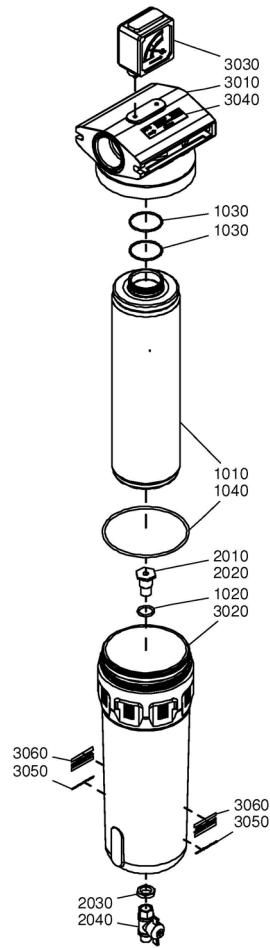

DDh/DDhp/PDh/PDhp/QDh 200

18

Ref.	Part number	Qty	Name	Remarks
		1	Filter	
	8102 2645 15		DDh 200 - 1 1/2"-ISO	
	8102 2633 68		DDh 200 - 1 1/2"-NPT	
	8102 2645 23		DDhp 200 - 1 1/2"-ISO	
	8102 2633 76		DDhp 200 - 1 1/2"-NPT	
	8102 2644 81		PDh 200 - 1 1/2"-ISO	
	8102 2633 35		PDh 200 - 1 1/2"-NPT	
	8102 2644 99		PDhp 200 - 1 1/2"-ISO	
	8102 2633 43		PDhp 200 - 1 1/2"-NPT	
	8102 2645 07		QDh 200 - 1 1/2"-ISO	
	8102 2633 50		QDh 200 - 1 1/2"-NPT	
		1	Element kit	
	2901 2003 05		DDh 200	
	2901 2003 05		DDhp 200	
	2901 2004 05		PDh 200	
	2901 2004 05		PDhp 200	
	2901 2005 05		QDh 200	
1010		••	1	Filter element
1020	0663 9244 00	••	1	O-ring
1030	4090 0507 00	••	2	O-ring
1040	0663 2110 31	••	1	O-ring
	1624 1173 80	•	1	Drain valve kit
2010		••	1	Coupling
2020	0663 9244 00	••	1	O-ring
2030	1617 7046 00	••	1	Nut
2040	0852 0010 45	••	1	Valve
3010		•	1	Head
3020		•	1	Bowl
3030		•	1	Differential pressure gauge
	1624 1172 00			DDh 200
	1624 1172 00			DDhp 200
	1624 1172 00			PDh 200
	1624 1172 00			PDhp 200
3040		•	1	Label
	1624 1914 04			DDh 200
	1624 1914 05			DDhp 200
	1624 1914 01			PDh 200
	1624 1914 02			PDhp 200
	1624 1914 03			QDh 200
3050	1079 9926 36	•	2	Label
3060	0690 1106 23	•	2	House mark
	8055 2601 14		1	Solenoid timer drain

1)

1) Standard option

19

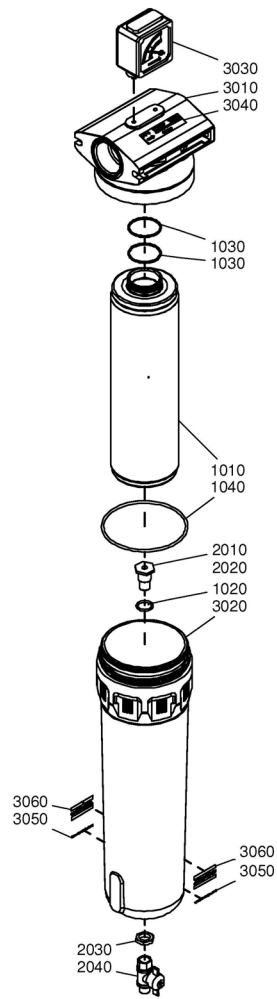

DDh/DDhp/PDh/PDhp/QDh 270

19

Ref.	Part number	Qty	Name	Remarks
		1	Filter	
	8102 2629 64		DDh 270 - 1 1/2"-ISO	
	8102 2634 18		DDh 270 - 1 1/2"-NPT	
	8102 2629 72		DDhp 270 - 1 1/2"-ISO	
	8102 2634 26		DDhp 270 - 1 1/2"-NPT	
	8102 2629 31		PDh 270 - 1 1/2"-ISO	
	8102 2633 84		PDh 270 - 1 1/2"-NPT	
	8102 2629 49		PDhp 270 - 1 1/2"-ISO	
	8102 2633 92		PDhp 270 - 1 1/2"-NPT	
	8102 2629 56		QDh 270 - 1 1/2"-ISO	
	8102 2634 00		QDh 270 - 1 1/2"-NPT	
	•	1	Element kit	
	2901 2003 06		DDh 270	
	2901 2003 06		DDhp 270	
	2901 2004 06		PDh 270	
	2901 2004 06		PDhp 270	
	2901 2005 06		QDh 270	
1010	••	1	Filter element	
1020	0663 9244 00 ••	1	O-ring	
1030	4090 0507 00 ••	2	O-ring	
1040	0663 2110 31 ••	1	O-ring	
	•	1	Drain valve kit	
2010	••	1	Coupling	
2020	0663 9244 00 ••	1	O-ring	
2030	1617 7046 00 ••	1	Nut	
2040	0852 0010 45 ••	1	Valve	
3010	•	1	Head	
3020	•	1	Bowl	
3030	•	1	Differential pressure gauge	
	1624 1172 00		DDh 270	
	1624 1172 00		DDhp 270	
	1624 1172 00		PDh 270	
	1624 1172 00		PDhp 270	
3040	•	1	Label	
	1624 1914 09		DDh 270	
	1624 1914 10		DDhp 270	
	1624 1914 06		PDh 270	
	1624 1914 07		PDhp 270	
	1624 1914 08		QDh 270	
3050	1079 9926 36 •	2	Label	
3060	0690 1101 23 •	2	House mark	
	8055 2601 14	1	Solenoid timer drain	1)

1) Standard option

20

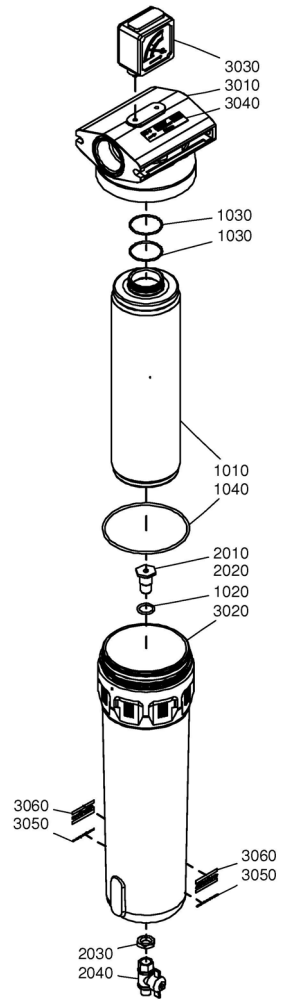

DDh/DDhp/PDh/PDhp/QDh 330

20

Ref.	Part number	Qty	Name	Remarks
		1	Filter	
	8102 2630 12		DDh 330 - 1 1/2"-ISO	
	8102 2634 67		DDh 330 - 1 1/2"-NPT	
	8102 2630 20		DDhp 330 - 1 1/2"-ISO	
	8102 2634 75		DDhp 330 - 1 1/2"-NPT	
	8102 2629 80		PDh 330 - 1 1/2"-ISO	
	8102 2634 34		PDh 330 - 1 1/2"-NPT	
	8102 2629 98		PDhp 330 - 1 1/2"-ISO	
	8102 2634 42		PDhp 330 - 1 1/2"-NPT	
	8102 2630 04		QDh 330 - 1 1/2"-ISO	
	8102 2634 59		QDh 330 - 1 1/2"-NPT	
	•	1	Element kit	
	2901 2003 07		DDh 330	
	2901 2003 07		DDhp 330	
	2901 2004 07		PDh 330	
	2901 2004 07		PDhp 330	
	2901 2005 07		QDh 330	
1010	••	1	Filter element	
1020	0663 9244 00 ••	1	O-ring	
1030	4090 0507 00 ••	2	O-ring	
1040	0663 2110 31 ••	1	O-ring	
	•	1	Drain valve kit	
2010	••	1	Coupling	
2020	0663 9244 00 ••	1	O-ring	
2030	1617 7046 00 ••	1	Nut	
2040	0852 0010 45 ••	1	Valve	
3010	•	1	Head	
3020	•	1	Bowl	
3030	•	1	Differential pressure gauge	
	1624 1172 00		DDh 330	
	1624 1172 00		DDhp 330	
	1624 1172 00		PDh 330	
	1624 1172 00		PDhp 330	
3040	•	1	Label	
	1624 1914 14		DDh 330	
	1624 1914 15		DDhp 330	
	1624 1914 11		PDh 330	
	1624 1914 12		PDhp 330	
	1624 1914 13		QDh 330	
3050	1079 9926 36 •	2	Label	
3060	0690 1101 23 •	2	House mark	
	8055 2601 14	1	Solenoid timer drain	1)

1) Standard option

21

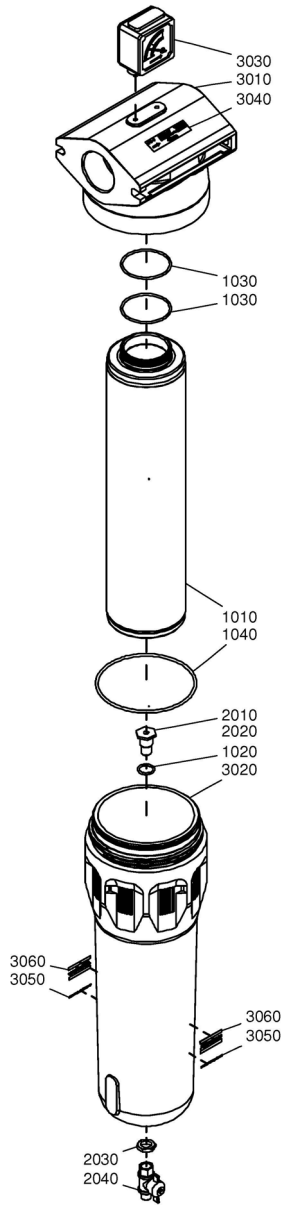

DDh/DDhp/PDh/PDhp/QDh 490

21

Ref.	Part number	Qty	Name	Remarks
		1	Filter	
	8102 2630 61		DDh 490 - 2"-ISO	
	8102 2635 17		DDh 490 - 2"-NPT	
	8102 2630 79		DDhp 490 - 2"-ISO	
	8102 2635 25		DDhp 490 - 2"-NPT	
	8102 2630 38		PDh 490 - 2"-ISO	
	8102 2634 83		PDh 490 - 2"-NPT	
	8102 2630 46		PDhp 490 - 2"-ISO	
	8102 2634 91		PDhp 490 - 2"-NPT	
	8102 2630 53		QDh 490 - 2"-ISO	
	8102 2635 09		QDh 490 - 2"-NPT	
	•	1	Element kit	
	2901 2003 08		DDh 490	
	2901 2003 08		DDhp 490	
	2901 2004 08		PDh 490	
	2901 2004 08		PDhp 490	
	2901 2005 08		QDh 490	
1010	••	1	Filter element	
1020	0663 9244 00 ••	1	O-ring	
1030	0663 2100 39 ••	2	O-ring	
1040	0663 2111 60 ••	1	O-ring	
	1624 1173 80 •	1	Drain valve kit	
2010	••	1	Coupling	
2020	0663 9244 00 ••	1	O-ring	
2030	1617 7046 00 ••	1	Nut	
2040	0852 0010 45 ••	1	Valve	
3010	•	1	Head	
3020	•	1	Bowl	
3030	•	1	Differential pressure gauge	
	1624 1172 00		DDh 490	
	1624 1172 00		DDhp 490	
	1624 1172 00		PDh 490	
	1624 1172 00		PDhp 490	
3040	•	1	Label	
	1624 1915 04		DDh 490	
	1624 1915 05		DDhp 490	
	1624 1915 01		PDh 490	
	1624 1915 02		PDhp 490	
	1624 1915 03		QDh 490	
3050	1079 9921 37 •	2	Label	
3060	0690 1100 01 •	2	House mark	
	8055 2601 14	1	Solenoid timer drain	1)

1) Standard option

22

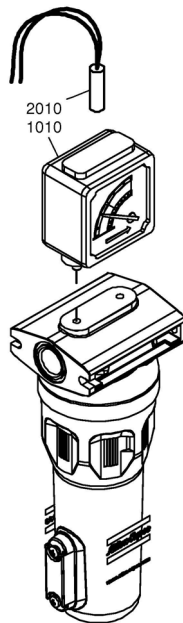

Standard option - Differential pressure gauge**22**

Ref.	Part number	Qty	Name	Remarks
1010		1	Standard option Differential pressure gauge DD/DDp/PD/PDp/QD	
2010	1624 1172 00		Standard option - Potential free contact	
	8055 2164 47	1	Normally open	
	8055 2164 88	2	Normally closed	

23

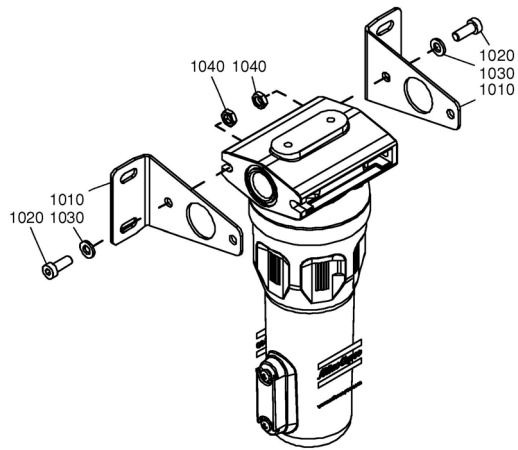

Standard option - Wall mounting

23

Ref.	Part number	Qty	Name	Remarks
		1	Standard option	
			Wall mounting	
			DD/DDp/PD/PDp/QD	
	8092 2429 68		-10, -20, -35	
	8092 2429 76		-50, -70	
	8092 2429 84		-130, -170, -210	
	8092 2429 92		-310	
	8092 2430 08		-425, -550	
			DDh/DDhp/PDh/PDhp/QDh	
	8092 2429 68		-15, -32, -55	
	8092 2429 76		-80, -110	
	8092 2429 84		-200, -270, -330	
	8092 2429 92		-490	
1010	•	2	Bracket	
1020	•	4	Bolt	
1030	•	4	Washer	
1040	•	4	Locknut	

24

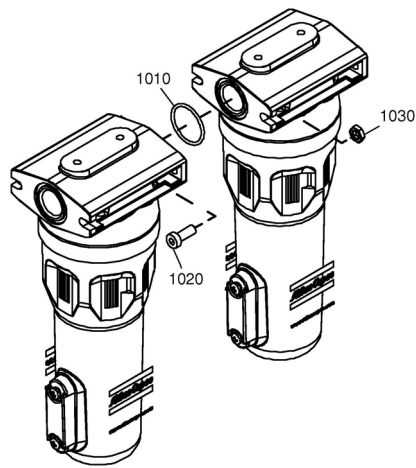

Standard option - Serial connection

24

Ref.	Part number	Qty	Name	Remarks
		1	Standard option	
			Serial connection	
			DD/DDp/PD/PDp/QD	
	8092 2430 16		-10, -20, -35	
	8092 2430 24		-50, -70	
	8092 2430 32		-130, -170, -210	
	8092 2430 40		-310	
	8092 2430 57		-425, -550	
			DDh/DDhp/PDh/PDhp/QDh	
	8092 2430 16		-15, -32, -55	
	8092 2430 24		-80, -110	
	8092 2430 32		-200, -270, -330	
	8092 2430 40		-490	
1010	•	1	O-ring	
			DD/DDp/PD/PDp/QD	
	0663 2100 24		-10, -20, -35	
	0663 2101 97		-50, -70	
	0663 2104 75		-130, -170, -210	
	0663 2104 98		-310	
	0663 7143 00		-425, -550	
			DDh/DDhp/PDh/PDhp/QDh	
	0663 2100 24		-15, -32, -55	
	0663 2101 97		-80, -110	
	0663 2104 75		-200, -270, -330	
	0663 2104 98		-490	
1020	•	2	Bolt	
1030	•	2	Locknut	

25

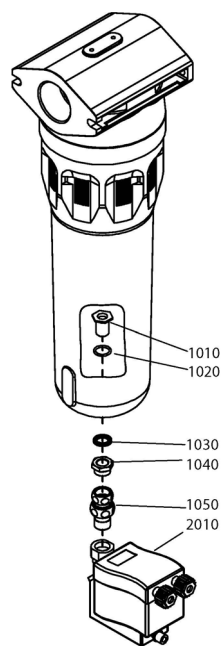

Standard option - EWD connection - DD/PD Filters**25**

Ref.	Part number	Qty	Name	Remarks
		1	Standard option	
			EWD connection kit -DD/PD	
	8055 2600 56		24V/50-60Hz	
	8055 2600 49		115V/50-60Hz	
	8055 2600 31		230V/50-60Hz	
1010	•	1	Nipple	
1020	•	1	Washer	
1030	•	1	Locknut	
1040	•	1	Nipple	
1050	•	1	Coupling	
2010		1	EWD	

In order to be First in Mind—First in Choice[®] for all your quality compressed air needs, Atlas Copco delivers the products and services that help to increase your business' efficiency and profitability.

Atlas Copco's pursuit of innovation never ceases, driven by our need for reliability and efficiency. Always working with you, we are committed to providing you the customized quality air solution that is the driving force behind your business.

